



Der neue Actros.

Fernverkehr. 18–33 Tonnen.
Schwerlasttransport. Bis 250 Tonnen.
Verteilerverkehr. 18–26 Tonnen.

Mercedes-Benz

Trucks you can trust



Inhalt.

Der neue Actros 4-5

RoadEfficiency 6-7

Komfort 8-23

Arbeits- und Fahrkomfort 10-18

Wohn- und Schlafkomfort 19-21

Fahrerhausvarianten, Exterieur 22-23

Effizienz 24-45

Reduzierter Kraftstoffverbrauch 26-31

Niedrige Gesamtkosten 32-33

Hohe Sicherheit 34-37

Hohe Fahrzeugnutzung 38-41

Der neue Actros bis 250 Tonnen 42-45

Zuverlässigkeit 46-49

Original-Zubehör 50-53

Technische Daten 54-61

Typen-Übersicht 54-55

Fahrerhausvarianten 56-59

Motor-Leistungsdaten 60-61

3D Experience 62

RoadStars 63



PREDICTIVE POWERTRAIN CONTROL



MIRRORCAM

S MB 1845

0 10 15 20 25 30 35 40



Der neue Actros. Bereit den Standard neu zu definieren.

Der neue Actros. Ein Truck, der schon heute das macht, wovon andere noch reden. Der neue Actros erfüllt die stetig wachsenden Anforderungen im Fernverkehr und im schweren Verteilerverkehr besser als je zuvor. Mit gesteigerter Effizienz. Mit einzigartigem Komfort. Und mit vorbildlicher Zuverlässigkeit.

Dafür haben wir ihn mit wegweisenden technischen Innovationen ausgestattet, die den Kraftstoffverbrauch spürbar reduzieren, Fahrzeugnutzung und Sicherheit weiter erhöhen und den Fahrer bei der Erledigung seiner Aufgaben im Fernverkehr und im schweren Verteilerverkehr noch besser unterstützen. Einzigartige, zukunftsorientierte Konnektivität und das harmonische Zusammenspiel intelligenter Assistenzsysteme sind weitere Attribute, die den neuen Actros auszeichnen – und die Basis dafür schaffen, Ihnen für praktisch jeden Einsatz im Fernverkehr und im schweren Verteilerverkehr ein hervorragend konfiguriertes, hocheffizientes Fahrzeug anbieten zu können. Der neue Actros.

Auf allen Ebenen auf Effizienz getrimmt.

Der neue Actros ist das Ergebnis eines ganzheitlichen Ansatzes, den wir RoadEfficiency nennen. Dadurch erfüllt er alle Anforderungen für noch mehr Transport-Effizienz besser als jemals zuvor.

RoadEfficiency. Mit dem neuen Actros versprechen wir Ihnen noch umfassendere Effizienz. Neben besonders niedrigen Gesamtkosten und hoher Zuverlässigkeit überzeugt er auch durch Assistenzsysteme zur Steigerung der Fahrsicherheit, eine weiter erhöhte Fahrzeugnutzung und nicht zuletzt durch ein besonders hohes Maß an Fahr-, Arbeits- und Wohnkomfort.

Niedrige Gesamtkosten. Das ist die erste Säule von RoadEfficiency und ein Versprechen, das der neue Actros durch einen niedrigeren Kraftstoffverbrauch im Vergleich zum Vorgänger erfüllt: durch seine weiter optimierte Aerodynamik und zum Beispiel mit dem weiterentwickelten serienmäßigen Predictive Powertrain Control.

Hohe Sicherheit. Das ist die zweite Säule von RoadEfficiency. Der Fahrer wird durch Assistenzsysteme wie den auf Wunsch erhältlichen Active Drive Assist^{1) 2)} oder die neue MirrorCam³⁾ spürbar entlastet und die Sicherheit entscheidend erhöht.

Hohe Fahrzeugnutzung. Die dritte Säule von RoadEfficiency setzt sich aus der Service-Innovation Mercedes-Benz Uptime und weiteren richtungsweisenden Vorteilen zusammen. Dazu gehören neben einfacherem Handling und erleichterten Arbeitsabläufen auch die intelligente Vernetzung von Fahrer, Fahrzeug und Logistikprozessen, wodurch die Fahrzeugnutzung und -auslastung spürbar erhöht werden kann.

Zuverlässigkeit. Mit dem neuen Actros steht Ihnen ein Lastwagen zur Verfügung, der das Versprechen „Trucks you can trust“ einmal mehr untermauert. Zum Beispiel mit einsatzorientierter und langlebiger Technik und mit der Erfahrung aus mehr als 120 Jahren Fahrzeugbau.

Niedrige Gesamtkosten
+ Hohe Sicherheit
+ Hohe Fahrzeugnutzung

**RoadEfficiency ist die
Summe der Details.**

¹⁾ Sonderausstattung, nur für bestimmte Fahrzeugkonfigurationen.

²⁾ Sonderausstattung, nur in Verbindung mit Servotwin Lenkung, Abstandshalte-Assistent, Active Brake Assist 5, Stabilitätsregel-Assistent und Multimedia Cockpit/Multimedia Cockpit Interactive.

³⁾ Nicht für Fahrzeuge mit ADR-Klassen EX, FL.

Road

Efficiency



MULTIMEDIA COCKPIT



Komfort neu gedacht.

Besser arbeiten, besser fahren, besser wohnen.
Der neue Actros zeigt, wie das geht.

Komfort. Der neue Actros verleiht Begriffen wie Bewegungsfreiheit und Atmosphäre eine ganz eigene Bedeutung, ohne dabei den Fahreralltag aus den Augen zu verlieren. Um die Fahrerproduktivität zu fördern und Ermüdung entgegenzuwirken, haben wir den Komfort nochmals neu definiert. Vom neuen intuitiv bedienbaren Arbeitsplatz mit Multimedia Cockpit und MirrorCam¹⁾ über die zukunftsorientierte Konnektivität und Vernetzung bis zu dem breiten Angebot an Fahr- und Assistenzsystemen wie dem neuen, für bestimmte Actros auf Wunsch erhältlichen Active Drive Assist^{2) 3)}. Alles dient dazu, dem Fahrer ein hervorragendes Umfeld zum Arbeiten und Erholen zu schaffen, das seine Ruhezeiten genauso angenehm macht wie seine Zeit hinter dem Steuer. Wir nennen das eine neue Dimension von Komfort.

¹⁾ Nicht für Fahrzeuge mit ADR-Klassen EX, FL.

²⁾ Sonderausstattung, nur für bestimmte Fahrzeugkonfigurationen.

³⁾ Sonderausstattung, nur in Verbindung mit Servotwin Lenkung, Abstandshalte-Assistent, Active Brake Assist 5, Stabilitätsregel-Assistent und Multimedia Cockpit/Multimedia Cockpit Interactive.

Komfort und Arbeit in perfekter Harmonie.

Komfort ist mehr als nur Luxus. Es ist unsere Antwort auf gestiegene Anforderungen im Fernverkehr und schweren Verteilerverkehr, die für angenehme Arbeits- und Fahrbedingungen sorgt.

Arbeitsplatz Actros. Modern, ergonomisch, praktisch, motivierend und nicht zuletzt effizienzerhöhend. Ganz gleich ob Fahrer oder Unternehmer – wir sind uns sicher: Der Arbeitsplatz im neuen Actros wird Sie begeistern. Er bietet dem Fahrer bestmögliche Arbeits- und Fahrbedingungen. Und durch die intelligente Vernetzung mit Zentrale und Logistikprozessen trägt er zu einer noch besseren Performance bei. Eingelöst wird dieses Versprechen zum Beispiel durch das neue Multimedia Cockpit und das neue Multifunktionslenkrad mit Touch Control Buttons. Dazu: die neue MirrorCam¹⁾, die herkömmliche Rückspiegel ersetzt und Spurwechsel, Abbiegen und Rangieren sicherer macht. Nicht zu vergessen: die neue elektronische Feststellbremse, die beim Abschalten des Motors automatisch aktiviert wird. Fahr- und Assistenzsysteme, gewohnt hohe Ergonomie und intuitive Bedienbarkeit sind weitere Attribute, die dazu beitragen, dass die Arbeit mit dem neuen Actros vor allem eines wird: leichter.

Mehr Fahrkomfort. Entspannt. Und effizient. Der erhöhte Fahrkomfort im neuen Actros ist das Ergebnis aus bestmöglicher Ergonomie und innovativer Technologie. Dafür stehen bewährte Komponenten wie das hervorragende Fahrwerk, die feinfühligere Lenkung und die Schaltautomatik PowerShift 3. Aber beispielsweise auch Systeme wie das weiterentwickelte Predictive Powertrain Control, der neue Verkehrszeichen-Assistent und der neue, für bestimmte Actros auf Wunsch erhältliche Active Drive Assist^{2) 3)} – hervorragende Voraussetzungen für ein einzigartig sicheres und souveränes Fahrgefühl.

Effiziente Entlastung. Gerade im Fernverkehr gilt: Delegieren entlastet und schont die Nerven. Mit dem neuen, für bestimmte Actros auf Wunsch erhältlichen Active Drive Assist^{2) 3)} kommt ein Fahrassistenzsystem auf die Straße, das den Fahrer effizient entlastet. Dafür verbindet Active Drive Assist die Funktionen von verschiedenen Fahr- und Assistenzsystemen zur Steigerung der Fahrsicherheit. Das Ergebnis: erhöhte Sicherheit durch ein vermindertes Unfallrisiko und gleichzeitig eine wirtschaftliche, kraftstoffsparende Fahrweise. Oder kurz: Entlastung pur.

¹⁾ Nicht für Fahrzeuge mit ADR-Klassen EX, FL.

²⁾ Sonderausstattung, nur für bestimmte Fahrzeugkonfigurationen.

³⁾ Sonderausstattung, nur in Verbindung mit Servotwin Lenkung, Abstandshalte-Assistent, Active Brake Assist 5, Stabilitätsregel-Assistent und Multimedia Cockpit/Multimedia Cockpit Interactive.





Multimedia Cockpit¹⁾. Für einen erhöhten Fahr-, Arbeits- und Bedienkomfort ist der neue Actros mit dem innovativen Multimedia Cockpit ausgestattet. Der neue, moderne Arbeitsplatz umfasst insgesamt vier Bildschirme. Das primäre Farbdisplay und das sekundäre Multi-Touch-Display mit je 10 Zoll Bildschirmdiagonale, die über das neue Multifunktionslenkrad mit Touch Control Buttons bedient werden können. Und zwei 15 Zoll große Farbdisplays rechts und links, die in Verbindung mit der MirrorCam²⁾ für eine hervorragende Sicht nach hinten sorgen. Das hochauflösende primäre

Farbdisplay ersetzt das herkömmliche Kombiinstrument und bietet eine übersichtliche, klare Darstellung aller Fahr- und Betriebszustände sowie Fahrzeuginformationen. Das sekundäre Multi-Touch-Display beinhaltet ein integriertes Radio-Infotainment-System und ermöglicht ein einfacheres Handling von Funktionen wie zum Beispiel Heizung/Klima, Telefonie und Innenbeleuchtung. Darüber hinaus können mit dem Multi-Touch-Display über unterschiedliche auf dem Bildschirm darstellbare Schalter und Kontrollleuchten verschiedenste Aufbaufunktionen gesteuert werden. Eine Vielzahl von

Verbindungs- und Anschlussmöglichkeiten für mobile Endgeräte erhöht den Arbeits- und Bedienkomfort zusätzlich.

Multimedia Cockpit, interactive³⁾. Für noch mehr Fahr-, Arbeits- und Bedienkomfort ist auf Wunsch das Multimedia Cockpit, interactive mit einem großen primären Display (Kombiinstrument) von 12 Zoll erhältlich. Der Fahrer kann dabei zwischen zwei Instrumentendarstellungen wählen und wird mit einer dritten Instrumentendarstellung bei aktiviertem Abstandshalte-Assistenten oder Active Drive Assist^{4) 5)} unterstützt. Über die Umfänge des Multimedia Cockpits hinaus gehören dazu auch das Navigationssystem mit Verkehrszeichen-Assistent, Remote online für die Steuerung unterschiedlicher Fahrzeugfunktionen über das Smartphone und Zugang zum Mercedes-Benz Truck App Portal, das viele komfort- und effizienz erhöhende Apps für das sekundäre Multi-Touch-Display bereithält.



Multifunktionslenkrad, Touch Control Buttons⁶⁾. Das in Verbindung mit den Multimedia Cockpits serienmäßige Multifunktionslenkrad mit Touch Control Buttons erhöht den Arbeits- und Bedienkomfort. Durch „Wischen“ und „Drücken“ der Touch Control Buttons können unterschiedlichste Fahrzeugsysteme und -funktionen bedient und Informationen abgerufen werden. Der Touch Control Button auf der linken Seite dient dabei zur Bedienung des primären Displays (Kombiinstrument), der Touch Control Button rechts zur Bedienung des sekundären Multi-Touch-Displays.

¹⁾ In Österreich Serie, ausgenommen Fahrerhaus mit 2,5 m Breite und ebenem Boden.

²⁾ Nicht für Fahrzeuge mit ADR-Klassen EX, FL.

³⁾ Serie bei Fahrerhaus mit 2,5 m Breite und ebenem Boden.

⁴⁾ Sonderausstattung, nur für bestimmte Fahrzeugkonfigurationen.

⁵⁾ Sonderausstattung, nur in Verbindung mit Servotwin Lenkung, Abstandshalte-Assistent, Active Brake Assist 5, Stabilitätsregel-Assistent und Multimedia Cockpit/Multimedia Cockpit Interactive.

⁶⁾ Nicht in Verbindung mit Classic Cockpit.

Keyless Start. Wie der ganze neue Actros setzt auch der neue Fahrzeugschlüssel nicht nur optische Akzente, sondern unterstützt ein einfacheres Handling. Zum Starten des Motors mit dem Motor Start-Stopp Knopf muss er sich lediglich im Fahrzeug befinden, kann also zum Fahren in der Hosens- oder Jackentasche bleiben.

Komfortschließenanlage. Die Komfortschließenanlage erhöht in Verbindung mit dem neuen Komfortschlüssel den Bedienkomfort. Neben dem gesetzlich vorgeschriebenen Lichtcheck können mit der Komfortschließenanlage Fahrer- und Beifahrertür separat geöffnet und verschlossen werden. Zum einfachen Handling gehört auch das Verschließen der Seitenscheiben und des Schiebe-/Hebedachs per Tastendruck.

Remote Online & Remote Truck App¹⁾. Mit Remote online kann ein mobiles Endgerät, beispielsweise das Smartphone des Fahrers, mit dem fahrzeugeigenen Netzwerk verbunden werden. Mit der dazugehörigen App kann der Fahrer bis zu einer Entfernung von bis zu 25 Metern unterschiedlichste Fahrzeugfunktionen prüfen und steuern. Vom Kraftstofffüllstand über den Reifendruck bis hin zu Radioeinstellungen und Innenbeleuchtung.

Feststellbremse, elektronisch. Die neue elektronische Feststellbremse mit HOLD-Funktion vereint einfacheres Handling und höhere Sicherheit. Die bisher schon vorhandene Rückrollsperr (Hill Holder) tut ein Übriges dazu.

Radio-Infotainment-System²⁾. Der neue Actros ist serienmäßig mit einem integrierten Radio-Infotainment-System ausgestattet. Darüber hinaus ist auf Wunsch auch ein digitales Radio mit Digital Audio Broadcasting (DAB+) erhältlich. Für die Einbindung externer Geräte stehen eine Vielzahl an Verbindungsmöglichkeiten zur Verfügung.

Sound-System³⁾. Das auf Wunsch erhältliche Mehrkanal-Sound-System sorgt mit modernster Technologie und zahlreichen Lautsprechern für ein optimales Klangerlebnis und lässt so in Sachen Musikgenuss praktisch keine Ihrer Wünsche offen.



Navigationssystem und Verkehrszeichen-Assistent^{1) 2)}

In Verbindung mit der Mercedes-Benz Truck Navigation zur Lkw-spezifischen, dynamischen Routenführung und Live Traffic Information ist auch der Verkehrszeichen-Assistent serienmäßig. Die Navigationsdaten werden auf dem sekundären Multi-Touch-Display dargestellt. Zusätzlich zeigt der Verkehrszeichen-Assistent die beiden letzten relevanten Verkehrsschilder auf dem primären Display an.

Komfort-Telefonie, kabelloses Laden²⁾. Der neue Actros kann auf Wunsch mit der Komfort-Telefonie und einer induktiven Ladeschale auf der Brüstung ausgestattet werden, in der Smartphones, die den Qi-Standard unterstützen, kabellos geladen werden können.

Interaktive Bedienungsanleitung. Für umfassende Informationen steht Anwendern und Interessierten eine ausführliche, interaktive Bedienungsanleitung mit Beschreibungen, Bildern und Videos im Internet zur Verfügung.

Vorteile im Überblick.

- Erhöhter Komfort durch Multimedia Cockpit⁴⁾, MirrorCam⁵⁾ und elektronischer Feststellbremse
- Mercedes-Benz Truck Navigation^{1) 2)} und Verkehrszeichen-Assistent
- Optional Komfort-Telefonie, kabelloses Laden²⁾
- Neuer Schlüssel, Komfortschließenanlage
- Remote Online & Remote Truck App¹⁾ zur Bedienung vieler Fahrzeugfunktionen mit dem Smartphone
- Interaktive Bedienungsanleitung

¹⁾ Sonderausstattung, Serie in Verbindung mit Multimedia Cockpit, interactive.

²⁾ Nicht in Verbindung mit Classic Cockpit.

³⁾ Nur in Verbindung mit L-Fahrerhaus mit ebenem Boden.

⁴⁾ In Österreich Serie, ausgenommen Fahrerhaus mit 2,5 m Breite und ebenem Boden.

⁵⁾ Nicht für Fahrzeuge mit ADR-Klassen EX, FL.



Die schönsten Trucks sind mit einem Stern gekennzeichnet.

Während der Fahrt und in den Pausen: Das Interieur des neuen Actros zeigt, wie sich die Motivation für den anstrengenden Job im Fernverkehr und im schweren Verteilerverkehr immer wieder neu steigern lässt.

Interieurdesign. Das Interieur des neuen Actros erfüllt höchste Ansprüche an Fahr-, Arbeits- und Wohnkomfort. Weil bei der Gestaltung der Fahrerhäuser vor allem der Fahrer im Mittelpunkt steht. Von der Farbauswahl, die für ein freundliches Ambiente und ein angenehmes Raumgefühl sorgt, bis zum neuen Innenlichtkonzept. Alles ist dazu da, die Arbeit zu erleichtern und den Aufenthalt in den Pausen so angenehm und erholsam wie möglich zu gestalten.

Neues Innenlichtkonzept. Das neue Innenlichtkonzept sorgt in praktisch jeder Situation für eine sehr gute Beleuchtung des Fahrerhauses. Neben dem Innenlicht zur kompletten Ausleuchtung des Fahrerhauses und zwei Lesespots in Warmweiß umfasst es zur besseren Orientierung während der Fahrt auch ein dezentes blaues Nachtfahrlicht.

LED-Ambientebeleuchtung. Die neue, optional erhältliche LED-Ambientebeleuchtung erhöht durch verschiedene Anwendungsmöglichkeiten den Fahr-, Arbeits- und Wohnkomfort. So bieten die dimmbaren, blauen LEDs bei Nachtfahrten eine bessere Orientierung im Fahrerhaus. Und das indirekte, ebenfalls dimmbare Umgebungs- und Wohnlicht in Bernstein sorgt nach Feierabend und beim Übernachten für eine behagliche Atmosphäre. Der zur LED-Ambientebeleuchtung gehörende Lichtwecker erhöht den Komfort zusätzlich. Darüber hinaus können für den geplanten Weckzeitpunkt auch das Radio oder andere Audioquellen aktiviert werden.

LED-Ambientebeleuchtung, fahren und wohnen. Die auf Wunsch erhältliche LED-Ambientebeleuchtung, fahren und wohnen trägt durch weitere Beleuchtungselemente zu einem nochmals verbesserten Fahr- und Wohngefühl bei. So sorgen bei Nachtfahrten beispielsweise zusätzliche blaue LED-Spots in der Ablage über der Windschutzscheibe und im Fußraum für ein noch angenehmeres Raumgefühl. Und das bernsteinfarbene Wohnlicht trägt mit der zuzsätzlichen indirekten

Beleuchtung in den Ablagen an den Betten, den Ablagen oberhalb der Türen und einem LED-Spot in der Lautsprecherabdeckung unter der Ablage an der Windschutzscheibe zu einer ganz besonders wohnlichen Atmosphäre bei. Natürlich auch mit an Bord: der Lichtwecker.



1 StyleLine. Die Sonderausstattung StyleLine verleiht dem Interieur durch Zierteile in Alu-Optik ein noch stilvolleres, modernes Ambiente. Neben der Leiste in Alu-Optik und dem Schriftzug an der Instrumententafel sowie der StyleLine Plakette auf dem Außenstaufach unterstreichen beispielsweise die Chromapplikationen am Lederlenkrad, den Lenkstockhebeln und der Feststellbremse den individuellen Charakter. Die Chromeinfassungen des Kombiinstrument und des sekundären Multi-Touch-Displays¹⁾ setzen weitere glänzende Akzente. Und Teppicheinleger für Fahrer, Beifahrer und in der Mitte aus hochwertigem Velours runden den individuellen Charakter stilvoll ab.



2 TrendLine. Mit der auf Wunsch erhältlichen TrendLine haben Sie die Möglichkeit, dem Fahrerhaus durch Zierelemente in Holzoptik eine warme und äußerst wohnliche Atmosphäre zu verleihen. Dabei wird die markante Zierleiste mit TrendLine Schriftzug an der Instrumententafel durch weitere Holzapplikationen zum Beispiel am Podest und neben dem Lenkrad ergänzt. Im Lieferumfang ebenfalls enthalten: Teppicheinleger in Velours für Fahrer, Beifahrer sowie auf dem Motortunnel und die TrendLine Plakette auf dem Außenstaufach. Über die Holzzierelemente hinaus setzen das Lederlenkrad und der Lenkstockhebel mit Chromapplikationen sowie Chromeinfassungen für das Kombiinstrument und das sekundäre Multi-Touch-Display¹⁾ weitere individuelle Akzente.

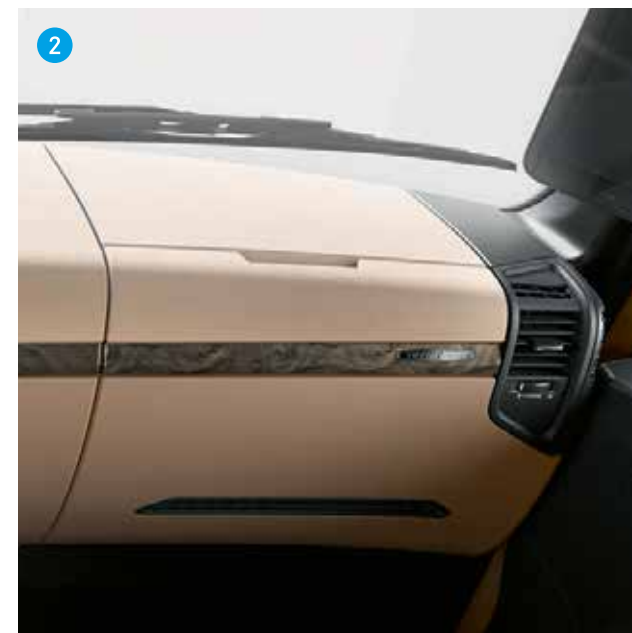
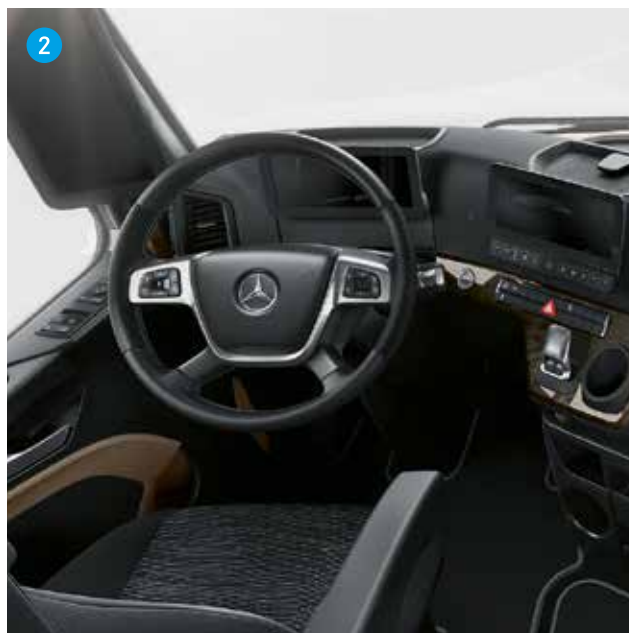

¹⁾ Nicht in Verbindung mit Classic Cockpit.

Sitze. Alle Sitze überzeugen durch hohen Sitzkomfort. Die Bedienelemente sind intuitiv angeordnet, die Sitzkissen besonders breit und der Verstellbereich besonders groß. Der luftgefederte Komfort-Schwingsitz¹⁾ lässt sich individuell und ergonomisch einstellen. Die Sitzheizung, die pneumatische Höhenverstellung, Neigungs- und Tiefenverstellung des Sitzkissens sowie die integrierte Kopfstütze und der höhenverstellbare 3-Punkt-Automatikkurt sind weitere Vorteile des Komfort-Schwingsitzes. Der optional erhältliche, luftgefederte und klimatisierte Fahrer-Schwingsitz sorgt für ein angenehmes Sitzklima und viel Komfort. Durch das aktive Belüftungssystem in Lehne und Sitzfläche werden Sitzwärme und -feuchtigkeit im Klima-Schwingsitz vermindert. Zahlreiche individuelle Einstellmöglichkeiten sowie integrierte Armlehnen und die Sitzheizung bieten hervorragende ergonomische Bedingungen. Die als Sonderausstattung erhältliche Massage-Funktion für den Fahrersitz beugt Verspannungen des Fahrers vor.



Heizungs- und Klimaanlage. Die Heizungs- und Klimaanlage zeichnet sich durch spontanes Ansprechverhalten aus und ermöglicht eine zugfreie Belüftung. Die optional erhältliche Klimaautomatik passt Luftmenge, Luftverteilung und Temperatur automatisch an die Umgebungsbedingungen an und bietet weitere Komfortfunktionen. Die auf Wunsch erhältliche Standklimaanlage kann die Kabine bis zu acht Stunden klimatisieren. Dabei ist kein Leerlaufbetrieb des Motors erforderlich, was sich sowohl positiv auf die Lautstärke als auch auf den Kraftstoffverbrauch auswirkt. Die Restwärmenutzung ermöglicht auch nach Abstellen des Motors eine Beheizung des Fahrerhauses für bis zu zwei weitere Stunden. Ergänzend zum Heizungssystem bieten wir eine optionale Warmwasser-Zusatzheizung²⁾, die das Fahrerhaus auch bei sehr kalten Temperaturen bis zu elf Stunden lang beheizt, sodass Übernachtungen darin komfortabel möglich sind.

Komfortable Betten³⁾. Ein Höchstmaß an Ruhe- und Schlafkomfort – dafür stehen die 750 mm breiten und bis zu 2200 mm langen Komfortbetten im neuen Actros, die serienmäßig mit einer 110 mm starken, einteiligen 7-Zonen-Kaltschaummatratze ausgestattet sind. Noch mehr Bequemlichkeit bietet die auf Wunsch erhältliche Multizonenmatratze PremiumComfort, die sowohl für das obere als auch das untere Bett erhältlich ist. Beim unteren Komfortbett kann die Liegefläche mit der Bettwäsche komplett hochgeklappt und mit zwei T-Straps an der Kabinenrückwand arretiert werden. Das erleichtert den Zugang zu den Außenstaufächern und ermöglicht, das große Sitzverstellfeld komplett auszunutzen. Das obere Komfortbett^{3) 4) 5)} ist in Fahrtrichtung stufenlos nivellierbar, wodurch auch beim Parken am Berg eine ebene Liegefläche zur Verfügung steht. Zum Lieferumfang gehören ein Vorhang (rundum) und ein Bedientableau für verschiedene Komfortfunktionen.

Zusätzlicher Komfort. Der Vorhang rundum, eine Leseleuchte und vom Bett aus erreichbare Bedienelemente für MirrorCam, Radio, Licht, Schiebe-/Hebedach sowie Standheizung und eine auf Wunsch erhältliche Standklimaanlage erhöhen den Ruhe- und Schlafkomfort zusätzlich.

SoloStar Concept. Das optional für 2500 mm breite Fahrerhäuser erhältliche Fahrerhaus-Konzept bietet bequemes Ausruhen, mehr Bewegungsfreiheit und größtmögliche Funktionalität. Das SoloStar Concept verfügt über einen ausgeprägten Wohnraumcharakter mit außergewöhnlichem Ruhe- und Schlafkomfort und zahlreichen Ausstattungsmöglichkeiten. Es eignet sich besonders für Alleinfahrer. Zentrales Element ist der bequeme Sessel an der Fahrerhaus-Rückwand, in dem man die Beine ausstrecken kann. Für den Einsatz zu zweit verfügt er über eine Kopfstütze und einen integrierten 3-Punkt-Automatik-Sicherheitsgurt. Das Umkleiden im Fahrerhaus ist

ebenfalls kein Problem – ebenso wie das Essen dank des herunterklappbaren Tisches mit Besteckfach. Für erholsame Nachtruhe sorgt die Kaltschaum-Komfort-Matratze mit sieben Zonen.



Vorteile im Überblick.

- Wohnliche Atmosphäre dank neuem Innenlichtkonzept zur optimalen Ausleuchtung des Fahrerhauses
- Großes Angebot an vielfältig einstellbaren, konditions-erhaltenden Sitzen
- Innovative, luftgeregelte Heizungs- und Klimaanlage sowie Restwärmenutzung
- Klimaautomatik⁶⁾ und Standklimaanlage⁶⁾ für weiter erhöhten Komfort
- Auf Wunsch SoloStar Concept³⁾ für hervorragendes Raumgefühl und hohe Funktionalität

¹⁾ Sonderausstattung, Serie für BigSpace und GigaSpace.

²⁾ Auch zur Ansteuerung von Fahrerhaus und Motor erhältlich.

³⁾ Nicht erhältlich für S-Fahrerhaus und M-Fahrerhäuser.

⁴⁾ Serie in Verbindung mit SoloStar Concept.

⁵⁾ Nicht erhältlich für L-Fahrerhaus ClassicSpace.

⁶⁾ Sonderausstattung.

Viel Raum für Ihre Sachen. Und für Ihre Ansprüche.

Wer viel unterwegs ist, braucht persönlichen Freiraum. Und Platz für alles, was auf langen Touren nicht fehlen darf. Deshalb bieten die Fahrerhäuser des Actros ein besonders großes Innenraumvolumen und enormen Stauraum.

Ablagen. Über die umfangreiche serienmäßige Ausstattung hinaus sind auf Wunsch weitere Ablagen¹⁾ erhältlich, die dazu beitragen, den vorhandenen Raum individuell und effizient zu nutzen. Dazu gehören beispielsweise bei Fahrerhäusern mit 320 mm Motortunnel, die niedrige Ablageschale mit zwei Becherhaltern und einem Aschenbechersteckplatz und die hohe Ablage, die mit 15 l Volumen viel Platz für Dinge des täglichen Bedarfs bietet und zudem den sicheren Aufstieg zum oberen Bett ermöglicht. In der oberen Gepäckablage mit dem großen, flexibel nutzbaren Gepäcknetz an der Fahrerhausrückwand lassen sich zahlreiche Utensilien des Alltags problemlos unterbringen. Von innen beleuchtete Staufächer über der Frontscheibe bieten nicht nur ein enormes Stauvolumen von bis zu 332 l, sondern auch hervorragende Bewegungsfreiheit. Mit bis zu 420 l Volumen bieten die zwei von innen und außen zugänglichen Staufächer der L-Fahrerhäuser unter dem Bett enormen Stauraum. Zur besseren Einteilung sind auf Wunsch zwei variable Ablageschalen erhältlich.



Schubladen. Das vielfältige Stauraumkonzept des neuen Actros beinhaltet neben diversen Ablagen und Staufächern auch unterschiedliche Schubladen. In Fahrerhäusern mit ebenem Boden sorgt eine Schublade unter der Brüstung für zusätzlichen Stauraum. Auf Wunsch ist auch eine zweite untere Schublade erhältlich. Bei L-Fahrerhäusern mit 170 mm Motortunnel befindet sich unter dem Bett eine praktische Schublade mit einem Volumen von 51 l. Alternativ ist auf Wunsch auch ein Kühlschrank mit 26 l Volumen lieferbar. GigaSpace und BigSpace sind mit zwei geräumigen Schubladen ausgestattet, von denen eine optional als Kühlschrank mit einem Volumen von 36 l ausgeführt werden kann²⁾.

Tisch auf der Beifahrerseite. Der als Sonderausstattung erhältliche Klappptisch ist in das Armaturenbrett integriert und kann etwa zum Arbeiten oder Essen schnell aus- und wieder eingeklappt werden.



Außenstaufächer.



Schubladen unter dem Bett.

Vorteile im Überblick.

- Sehr großes Angebot an Ablagen und Staufächern
 - Bis zu 332 l Stauvolumen über der Frontscheibe
 - Optional Kühlschrank mit bis zu 36 l Volumen
 - Auf Wunsch integrierter Klappptisch für die Beifahrerseite
-

¹⁾ In Abhängigkeit von der Fahrerhausvariante.

²⁾ Auch bei StreamSpace mit 2500 mm Breite.

Ein Truck, der Blicke auf sich zieht.

Mit seinen Fahrerhäusern bietet der neue Actros für praktisch jeden Anspruch im Fernverkehr und im schweren Verteilerverkehr eine optimale Antwort. Die perfekte Verbindung aus Design und Funktionalität, die er auch mit seinem markanten Exterieur auf einzigartige Weise unterstreicht.

Fahrerhausvarianten. Mit 17 Fahrerhausvarianten in zwei Breiten, mit fünf Dachformen (CompactSpace, ClassicSpace, StreamSpace, BigSpace und GigaSpace) und drei Motor-tunnelvarianten (320 mm, 170 mm, ebener Boden) bietet der Actros für nahezu jeden Anspruch in Bezug auf Raum, Ausstattung und Komfort eine optimale Fahrerhausvariante.

Besser sehen und gesehen werden. Die neue Lichtsignatur in Verbindung mit dem typischen Fernscheinwerfer macht den Actros bei Tag und Nacht unverwechselbar. Und das neue optionale automatische Auf-/Abblend- und Abbiegelicht¹⁾ sorgt durch verbesserte Lichtverhältnisse und eine optimierte Ausleuchtung der Fahrbahn in praktisch jeder Fahrsituation für mehr Sicherheit.

ExtraLine²⁾. Vom Welcome-Light, das beim Öffnen der Tür den Mercedes Stern rechts und links neben dem Actros auf den Boden projiziert, über das LED-Positionslicht der MirrorCam in Chromoptik bis zu den LED-Blinkleuchten und den LED-Rückleuchten – die neue ExtraLine verbindet unverwechselbare Optik mit gesteigerter Sicherheit und Zuverlässigkeit. Und: Bei Tag betonen die Chromspange auf der optional erhältlichen Sonnenblende und Scheinwerferblenden in Titangrau den individuellen Charakter.



LED-Tagfahrlicht¹⁾ und LED-Rückleuchten²⁾. Durch das moderne Design setzt es nicht nur unverwechselbare optische Akzente, sondern trägt durch die längere Lebensdauer auch zu geringeren Wartungs- und Reparaturkosten bei. Die neuen, auf Wunsch erhältlichen LED-Rückleuchten setzen insbesondere durch die Blinkerfunktion, bei der ein von innen nach außen laufendes Lichtsignal die Richtung angibt, eindeutige Zeichen.

Aerodynamik-Blickfang. Durch MirrorCam³⁾ anstelle herkömmlicher Rückspiegel setzt der neue Actros ausdrucksvolle optische und aerodynamische Highlights.

Luftleitkörper, rastbar mit Endkantenklappen. Für eine weiter optimierte Aerodynamik kann der neue Actros optional mit den neu gestalteten Endkantenklappen und Dachspoiler ausgestattet werden.

Upgrade GigaSpace²⁾. Für einen noch markanteren Auftritt wird das GigaSpace-Fahrerhaus mit zusätzlichen Designelementen noch individueller gestaltet. Neben der Chromspange mit GigaSpace-Schriftzug und MirrorCam in Chromoptik/Wagenfarbe gehören dazu beispielsweise auch die in Grau gefassten Scheinwerfer und LED-Blinkleuchten.

Regensensor. Für mehr Fahrkomfort und Sicherheit schaltet der auf Wunsch erhältliche Regensensor zum Beispiel bei einsetzendem Regen automatisch den Scheibenwischer ein.



Vorteile im Überblick.

- 17 Fahrerhausvarianten für den Einsatz im Fernverkehr und im schweren Verteilerverkehr
 - Markantes, weiterentwickeltes Exterieur-Design, Lichtkonzept und weiter optimierte Aerodynamik
 - MirrorCam³⁾ für weiter reduzierten Verbrauch
 - Auf Wunsch Ausstattungspakete ExtraLine und Upgrade GigaSpace für einen noch markanteren, individuellen Auftritt
-

¹⁾ Nicht in Verbindung mit Motortunnel 320 mm und nicht in Verbindung mit gerader Vorderachse.

²⁾ Sonderausstattung.

³⁾ Nicht für Fahrzeuge mit ADR-Klassen EX, FL.



PREDICTIVE POWERTRAIN CONTROL

52

120

100

80

60

40

20

0

100

80

60

40

20

0

100

80

60

40

20

0

ACTIVE DRIVE ASSIST

ACTIVE BRAKE ASSIST 5

Von Grund auf sparsam.

Der neue Actros steht für zuverlässige, kraftstoffsparende Fahrzeugtechnik, niedrigere Kosten und höhere Erträge. Oder kurz: mehr Effizienz.

Mehr Effizienz. Ein niedriger Kraftstoffverbrauch trägt entscheidend zur Wirtschaftlichkeit bei. Eine Eigenschaft, die der Actros im täglichen Einsatz unter Beweis gestellt hat.

Mit dem neuen Actros kommt nun ein Lastwagen auf die Straße, der nochmals bis zu 3% auf der Autobahn und bis zu 5% auf der Landstraße spart. Zum Beispiel durch die weitere Optimierung des Antriebsstrangs, der Aerodynamik und durch das weiterentwickelte, serienmäßige Predictive Powertrain Control, das nun auch auf Land- und Bundesstraßen zu einem niedrigeren Verbrauch beitragen kann.

Zu niedrigen Gesamtkosten gehören aber auch die neuen Assistenzsysteme, die die Fahrsicherheit steigern und so dazu beitragen, dass Ihr Lkw zuverlässig ankommt. Zudem lässt sich die Effizienz durch eine weiter gesteigerte Fahrzeugnutzung erhöhen. Beispielsweise mit innovativen, perfekt auf Ihren Bedarf abgestimmten Service-Leistungen wie Mercedes-Benz Uptime¹⁾ 2). Darüber hinaus stehen Ihnen auf Wunsch die Leistungen von Fleetboard zur Verfügung, um die Performance in Ihren Logistikprozessen weiter zu steigern. Alles für mehr Effizienz. Der neue Actros.

¹⁾ Erhältlich als Option mit jedem Servicevertrag oder als separates Produkt.

²⁾ Kombinierbar mit allen Fleetboard Diensten.

Seien Sie nie mit weniger zufrieden. Außer beim Verbrauch.

Je niedriger der Kraftstoffverbrauch, desto niedriger die gesamten Kosten. Deshalb haben wir auch beim neuen Actros alles getan, um den Verbrauch serienmäßig weiter zu reduzieren.

Kraftstoffsparende Technik. Alle Euro VI-Motoren zeichnen sich durch einen niedrigen Verbrauch aus. Zum niedrigen Verbrauch tragen auch verbrauchsreduzierende Fahrprogramme, eine optimierte Hinterachsübersetzung¹⁾, die MirrorCam und das serienmäßige, weiterentwickelte System Predictive Powertrain Control bei. Intelligente Nebenverbraucher und die ausgefeilte Aerodynamik tun ein Übriges. Alles in allem kann so im Vergleich zum Vorgänger auf Autobahnen und auf Landstraßen Kraftstoff eingespart werden.

Motoren- und Abgastechnologie. Die sparsamen Euro VI-Motoren sind in vier Hubraumklassen von 7,7 l bis 15,6 l und insgesamt 18 Leistungsstufen von **175 kW** (238 PS) bis **460 kW** (625 PS) erhältlich. Dank moderner Euro VI-Abgastechnologie entstehen durch die gekühlte Abgasrückführung bereits bei der Kraftstoffverbrennung weniger Stickoxide. Der geschlossene Dieselpartikelfilter verhindert den Austritt von Partikeln nahezu vollständig. Die Denoxierung erfolgt im SCR-Katalysator mittels AdBlue®, das durch eine optimierte Dosiereinheit ohne Luft in den Abgasstrom eingedüst wird.

Actros Fahrprogramme. Der Actros ist mit dem Fahrprogramm economy/power serienmäßig ausgestattet. Das Fahrprogramm economy ist für den Einsatz im Fernverkehr und trägt zu noch mehr Effizienz bei. Über das Fahrprogramm power kann jederzeit, beispielsweise in Steigungen, die maximale Leistung abgerufen werden. Optional steht anstelle des Fahrprogramms power das Fahrprogramm economy+ sowie das Fahrprogramm fleet zur Verfügung, das in Bezug auf die maximale Höchstgeschwindigkeit und Schaltverhalten speziell ausgelegt wurde.

Ausgefeilte Aerodynamik. Für einen äußerst geringen Luftwiderstand und einen noch niedrigeren Verbrauch haben wir die Aerodynamik des Actros weiter verbessert: So reduziert beispielsweise die neue MirrorCam²⁾ den Kraftstoffverbrauch serienmäßig um bis zu 1,3%.

Hinterachse, mit aktiver Schmierung. Geringe Reibungsverluste und niedriger Kraftstoffverbrauch sowie hohe Laufruhe und damit hoher Fahrkomfort sind die zentralen Eigenschaften dieser Achse.

Verbrauchsreduzierte Achsübersetzung. Durch das optimierte Übersetzungsverhältnis ermöglicht diese Antriebsachse in Verbindung mit dem 6-Zylinder-Reihenmotor OM 471 und einer Bereifung mit 315/70 R 22,5 weitere Kraftstoffersparnis auf Autobahnen und Landstraßen.

Vorteile im Überblick.

- Sparsame, zuverlässige Euro VI-Motoren in vier Hubraumklassen
 - Verbrauchsreduzierende Fahrprogramme
 - Ausgefeilte Aerodynamik
-

¹⁾ Serie in Verbindung OM 471.

²⁾ Nicht für Fahrzeuge mit ADR-Klassen EX, FL.



GIGASPACE

Actros

S MB 1851

MIRRORCAM

30 25 20 15 10 0 10 15 20 25 30

Einfach besser fahren – mit Predictive Powertrain Control.

Mit dem jetzt serienmäßigen System Predictive Powertrain Control sind Sie ab sofort einfach noch kraftstoffsparender unterwegs. Auf Autobahnen genauso wie auf Landstraßen.

Predictive Powertrain Control. Das jetzt serienmäßige System integriert eine an die Topographie angepasste Fahrweise in die Schaltautomatik und ermöglicht in Verbindung mit der präzise abgestimmten Schaltstrategie Kraftstoffeinsparungen von bis zu 5%. Dabei ermöglicht die neue Funktionserweiterung von Predictive Powertrain Control, die Vorteile des Systems jetzt auch auf Landstraßen zu nutzen. Predictive Powertrain Control nutzt neben dem satellitengestützten Ortungssystem auch präzise 3D-Karten.

Neben dem Verlauf der Straße mit den vorausliegenden Gefällen und Steigungen werden auch Kreuzungen, Kreisverkehre und Verkehrszeichen, die in 3D-Karten hinterlegt sind, erkannt. Auf Grundlage der Daten optimiert Predictive Powertrain Control die Schaltzeitpunkte, Schaltsprünge und die Tempomat-Geschwindigkeit. Und: Die kinetische Energie des Fahrzeugs wird genutzt, um unnötiges Gasgeben, Schalten oder Bremsen zu vermeiden. So kann der Tempomat in nahezu allen Fahrsituationen in Anspruch genommen werden. Das entlastet den Fahrer und trägt auch auf Landstraßen zu einer kraftstoffsparenden Fahrweise bei. Predictive Powertrain Control lässt sich in Verbindung mit dem Tempomaten bei Geschwindigkeiten ab 15 km/h einsetzen.

Automatisch vorausschauend fahren. Ob an einem steilen Berg, vor einer Kuppe, beim Bergabrollen, in Senken oder auf der Ebene – Predictive Powertrain Control erkennt bevorstehende Fahrsituationen frühzeitig und agiert vorausschauend. Dafür ermittelt Predictive Powertrain Control permanent die kinetische Energie des Fahrzeugs und nutzt diese beispielsweise vor Kuppen oder auf der Ebene für EcoRoll-Phasen. Das reduziert Schleppverluste und spart Kraftstoff. Zudem sorgt das System für eine an die bevorstehende Fahrsituation angepasste Schaltreihenfolge, also beispielsweise weniger Schaltvorgänge und größere Schaltsprünge. Das trägt ebenfalls zu weniger Verbrauch bei.



Vorteile im Überblick.

- Serienmäßig bis zu 5 % weniger Kraftstoffverbrauch
- Erkennung des Straßenverlaufs wie bevorstehende Gefälle, Steigungen, Kreuzungen und Kreisverkehre
- Optimierung von Schaltzeitpunkten, Gangwahl und der im Tempomat eingestellten Geschwindigkeit
- Optimale Systemausnutzung durch verkehrsabhängige Einstellung sowie Verkehrszeichen-Assistent
- Jetzt nicht nur auf Autobahnen, sondern auch auf Landstraßen nutzbar

Effizienz ist für uns nicht nur das Ziel. Sondern der Weg.

Die intelligente Vernetzung von Fahrer, Fuhrpark und Auftrag bietet die Möglichkeit, die Effizienz weiter zu steigern. Mit der Fleetboard Einsatzanalyse sowie unseren Fahrerschulungen kann der Verbrauch dauerhaft weiter reduziert werden.

Fleetboard. Fleetboard bietet individuelle Telematiklösungen, um die Fahrzeugauslastung und die Effizienz Ihres Fuhrparks zu steigern. So haben Sie alles im Griff – immer und überall. Auf einer intuitiv bedienbaren, webbasierten Oberfläche werden alle Daten aus Ihren gebuchten Fleetboard Diensten übersichtlich vereint. Zudem erhalten Sie Handlungsempfehlungen, mit denen Sie Ihr Tagesgeschäft optimieren und somit effizienter gestalten können.

Die kostenlose App Fleetboard Driver speziell für den Fahrer ermöglicht den direkten Zugriff auf die Daten aus den Fleetboard Diensten Einsatzanalyse und Zeitwirtschaft. So haben die Fahrer einen Überblick über ihre Fahrweise sowie über ihre aktuellen Lenk- und Ruhezeiten.



Fleetboard Einsatzanalyse. Die Fleetboard Einsatzanalyse trägt zu einer verbrauchs- und verschleißreduzierten Fahrweise bei. Dazu erfasst das Telematiksystem technische Daten aus dem Lkw und wertet diese aus. Darüber hinaus wird angezeigt, wie intensiv das System Predictive Powertrain Control genutzt wird. Auf Basis dieser Daten wird das Fahrverhalten der Fahrer in Notenform berechnet. Das ermöglicht eine objektive Beurteilung der Fahrweise und ein auf den jeweiligen Fahrer angepasstes Training. Alles in allem können so bis zu 15% Kraftstoff eingespart werden.

Fleetboard Apps. Fleetboard bietet individuelle Telematiklösungen, die dazu beitragen, die Kosten zu senken und gleichzeitig die Produktivität zu erhöhen. Um das volle Leistungsportfolio von Fleetboard zu nutzen, stehen sowohl Desktop-/Clientlösungen als auch verschiedene Apps für Android und iOS zur Verfügung.

Eco-Support¹⁾. Das System unterstützt den Fahrer bei einer effizienten, kraftstoffsparenden Fahrweise. Dazu nutzt es die Ergebnisse aus dem Truck Data Center und verarbeitet sie zu Tipps weiter, mit denen die individuelle Fahrweise weiter optimiert und so der Kraftstoffverbrauch und Verschleiß dauerhaft gesenkt werden können.

Eco Training. Beim auf Wunsch erhältlichen Mercedes-Benz Eco Training wird eine Fahrweise vermittelt, mit der Sie das technische Potenzial Ihres Lkw noch besser ausschöpfen können. Und so Einsparungen von bis zu 10% Kraftstoff erzielen können.

Vorteile im Überblick.

- Fleetboard Portal vereint alle Daten auf einer Oberfläche
- Zusätzlich: Kraftstoffersparnis durch Fleetboard Einsatzanalyse, Eco-Support¹⁾ und Mercedes-Benz Eco Training
- Fleetboard Driver App für Fahrer mit direktem Zugriff auf Daten aus den Fleetboard Diensten Einsatzanalyse und Zeitwirtschaft

¹⁾ Unabhängig vom Telematiksystem Fleetboard.

Ein Mercedes zahlt sich immer aus. Sogar dann, wenn Sie ihn wieder verkaufen.

Kaufen? Leasen? Oder doch erst mal mieten? Mit auf Ihr Unternehmen abgestimmten Leasing- und Finanzierungsprodukten sowie bedarfsgerechten Gesamtlösungen für Fahrzeugbeschaffung und Mobilitätsabsicherung fahren Sie immer voraus.

Mercedes-Benz ServiceContracts. Von Garantieverlängerungen über Wartungspakete bis hin zum vollumfänglichen Servicevertrag inklusive Verschleiß – für niedrige und monatlich planbare Servicekosten bietet Ihnen Mercedes-Benz auf Wunsch unterschiedliche Serviceverträge, mit denen Sie Reparatur- und Wartungsdienstleistungen für Ihre Fahrzeuge europaweit zu besonders attraktiven Konditionen erhalten. Die einzelnen Serviceverträge sind so abgestuft, dass sich die Anforderungen jedes Fuhrparks ausgezeichnet abdecken lassen. Alle Serviceverträge sind kombinierbar mit dem innovativen, auf Wunsch erhältlichen Serviceprodukt Mercedes-Benz Uptime^{1) 2)}, das zur weiteren Erhöhung der Fahrzeugverfügbarkeit und optimierten Planbarkeit von Werkstattaufenthalten beiträgt.

Mercedes-Benz Complete. Mit dem optional erhältlichen Full-Service-Vertrag Mercedes-Benz Complete haben Sie alle Vorteile auf Ihrer Seite. Er beinhaltet die Absicherung aller Fahrzeugbauteile und -aggregate sowie den Austausch, die Reparatur und die Wartung sämtlicher Verschleißteile. Darüber hinaus profitieren Sie von allen Vorteilen der vollautomatischen Telediagnose in Echtzeit durch Mercedes-Benz Uptime^{1) 2)}, und das Ganze zu einer besonders attraktiven Monatsrate.

CharterWay Miete. Die Mietangebote von CharterWay ermöglichen eine flexible, kurzfristige Aufstockung Ihrer Transportkapazitäten – ganz ohne Kapitalbindung und Risiko. Für eine Mietdauer ab einem Tag bis zu mehreren Jahren können Sie sich aus einem großen Mietpool mit vielen branchenspezifischen Fahrzeugen bedienen, egal ob Actros, Arocs, Atego oder Fuso. CharterWay Miete vereint Flexibilität und geringen administrativen Aufwand. Zu vorher genau festgelegten, kalkulierbaren Kosten. Ohne böse Überraschungen. Und die faire Fahrzeugrückgabe nach Mietende ist dabei serienmäßig.

Mercedes-Benz Bank. Die Mercedes-Benz Bank bietet Ihnen als kompetenter und engagierter Partner Kreditprodukte an. Mit dem Standard- sowie Restwert-Kredit sind Sie von der ersten bis zur letzten Rate auf der sicheren Seite.

Mercedes-Benz Financial Services. Sie möchten das neueste Fahrzeug fahren und dabei nur für die Nutzung zahlen? Die Leasingprodukte von Mercedes-Benz Financial Services Austria unterstützen Sie dabei bestens, und Sie erhalten finanzielle Flexibilität. Nutzen-, Finanzierungs-, Restwert- und Operatingleasing sowie Ratenkauf – für jeden die passende Finanzierungsform. Mit der Versicherung³⁾ von Mercedes-Benz Financial Services sind Sie auch entspannt unterwegs: Wenn Sie Ihren LKW mit bestimmten Sicherheitssystemen ausstatten, erhalten Sie günstige Versicherungsprämien.

Mercedes ServiceCard. Mit der Mercedes ServiceCard erleichtern wir im europaweiten, dichten Werkstattnetz von Mercedes-Benz die administrative Abwicklung im Service, insbesondere im Mercedes-Benz Service24h. Dank der automatischen Vergabe einer Zahlungsgarantie begleichen unsere Kunden Rechnungen für Reparaturen, Ersatzteile und Werkstattleistungen kostenfrei und bargeldlos. Auf Wunsch prüfen wir Rechnungen vorab, damit Kunden nur korrekte Rechnungen erhalten. Nutzer der Full Service-Dienste können darüber hinaus europaweit an über 50.000 Dieselstationen des UTA-Versorgungsnetzes bargeldlos zu attraktiven Konditionen tanken und profitieren von weiteren Zusatzleistungen. Mercedes ServiceCard-Kunden haben die Sicherheit, dass ihnen schnell und zuverlässig bei Service- und Pannenfällen geholfen wird und ihre Fahrer auch ohne Bargeld auf viele Eventualitäten vorbereitet sind. Einfach. Clever. Effizient.

TruckStore. Der Gebrauchtwagenpartner von Mercedes-Benz nimmt Ihren Lkw unabhängig von der Marke in Zahlung oder kauft ihn an. Unsere TruckStores bieten einen einzigartigen Pool an geprüften Gebrauchtfahrzeugen aller Marken, Altersklassen und Ausführungen. Die umfangreichen Finanzdienstleistungsangebote, wie TruckStore Leasing und Finanzierung, machen Ihnen die Entscheidung für einen nach Ihren Bedürfnissen ausgewählten gebrauchten Lkw noch leichter. Unabhängig von der Marke bietet TruckStore auch Fahrzeuge mit 6-, 12- und 24-Monats-Garantien an, die Ihr Risiko bei einem unerwarteten Schadensfall minimieren und gleichzeitig für eine schnelle, einfache und unbürokratische Schadensabwicklung sorgen.

Restwert. Mit unseren Lkw stehen Ihnen Fahrzeuge zur Verfügung, die durch ihre innovative Fahrzeugtechnik und die einsatzoptimierten Fahrzeugkonfigurationen einen besonders hohen Restwert erwarten lassen. Das ist für jeden Unternehmer wichtig – auch im Hinblick auf die Investition in den nächsten Lkw.

Buy-Back-Vertrag. Damit Sie sicher wissen, mit welchem Betrag Sie bei der Fahrzeugrückgabe rechnen können, wird Ihnen schon bei der Anschaffung Ihres Lkw der Restwert über den auf Wunsch erhältlichen Buy-Back-Vertrag garantiert.

Vorteile im Überblick.

- **Auf Wunsch Mercedes-Benz ServiceContracts für monatlich planbare Raten sowie gesteigerte Fahrzeugverfügbarkeit**
- **Mietprodukte von CharterWay Miete für flexible Mobilitätslösungen**
- **Mercedes-Benz Bank und Mercedes-Benz Financial Services für individuelle Leasing- und Finanzierungsprodukte**
- **Optional Mercedes ServiceCard zur Optimierung der Tankkosten**
- **TruckStore – An- und Verkauf von gebrauchten Lkw aller Marken, Altersklassen und Ausführungen sowie umfassende Finanzdienstleistungsangebote**
- **Garantierter Restwert über den optionalen Buy-Back-Vertrag schon bei der Anschaffung**

¹⁾ Kombinierbar mit allen Fleetboard Diensten.

²⁾ Erhältlich als Option mit jedem Servicevertrag oder als separates Produkt.

³⁾ Versicherung in Kooperation mit VERITAS Treuhandgesellschaft für Versicherungsprüfung und -vermittlung GmbH.

Sicherheit ist die Basis unserer DNA.

Sicher ankommen – mit Unterstützung von innovativen Assistenzsystemen zur Steigerung der Fahrsicherheit, wie dem serienmäßig eingebauten Active Brake Assist 5¹⁾, werden Fahrer aktiv entlastet, Fahrzeug und Ladung geschont und die Effizienz erhöht. Bei jeder Fahrt.



Hohe Sicherheit. Lastwagen, die sehr sicher sind, sind nicht nur ein großer Fortschritt für alle Verkehrsteilnehmer. Sie sind auch effizienter. Denn sie fallen seltener durch Unfälle aus und unterstützen und entlasten den Fahrer. Deshalb fließt unsere ganze Erfahrung seit über 45 Jahren in die Entwicklung von innovativen Assistenzsystemen. Mit dem neuen, optional erhältlichen Active Drive Assist^{2) 3)}, dem weiterentwickelten, serienmäßigen Active Brake Assist 5¹⁾, dem Verkehrszeichen-Assistenten⁴⁾, der elektronischen Feststellbremse mit HOLD-Funktion und dem Anhänger Stabilitätsregel-Assistenten⁵⁾ führen wir diese Pionierarbeit fort und bringen so Assistenzsysteme auf die Straße, die den Fahrer zusätzlich unterstützen und entlasten – gute Voraussetzungen also, um sicher und damit effizient anzukommen.

Active Brake Assist 5¹⁾. Die fünfte Generation des Systems ist als Serienausstattung enthalten und unterstützt den Fahrer^{6) 7)}, indem es unter bestimmten Umständen eine Vollbremsung auf stationäre und bewegte Objekte sowie in bestimmten Situationen bis zu einer Fahrzeuggeschwindigkeit von 50 km/h auch eine Teil- oder Vollbremsung auf sich bewegende Fußgänger durchführen kann und somit Unfälle mindern oder gänzlich verhindern kann.

Active Drive Assist^{2) 3)}. Das neue, auf Wunsch für bestimmte Actros erhältliche Fahrassistenzsystem unterstützt den Fahrer darin, einen sicheren Abstand zum Vordermann zu halten und in der Mitte der Spur zu bleiben. Es bietet damit vor allem auf langen, monotonen Strecken viel Sicherheit, hohen Entlastungskomfort und erhöht damit die Konditionssicherheit des Fahrers. Der neue Active Drive Assist stellt eine Funktionserweiterung des Abstandshalte-Assistenten⁸⁾ dar, die neben der automatischen Abstandsregelung mit der Stop-and-go-

Funktion den Fahrer aktiv auch bei der Spurführung unterstützen kann. Dafür wird die weiterentwickelte Radar- und Kameratechnologie des neuen Active Brake Assist 5¹⁾ in Kombination mit der elektrisch unterstützten Lenkung und dem Spurhalte-Assistenten genutzt. Dabei wird der Fahrer bei deaktiviertem Active Drive Assist aber aktiviertem Spurhalte-Assistent bei unbeabsichtigtem Verlassen seiner Spur durch einen aktiven Lenkeingriff wieder auf die Spur zurück gelenkt.

MirrorCam⁹⁾. Anstelle herkömmlicher Rückspiegel wird der neue Actros mit der innovativen, aerodynamisch ausgefeilten MirrorCam ausgerüstet. Das spart Kraftstoff und bietet verbesserte Sicht nach hinten sowie im Bereich der A-Säule. Zudem sorgt die MirrorCam beispielsweise durch das Mitschwenken¹⁰⁾ des Kamerabildes für noch mehr Sicherheit beim Rangieren, beim Abbiegen und bei Spurwechseln. Alternativ zur neuen MirrorCam ist auch eine klassische Spiegelanlage in Verbindung mit dem Classic Cockpit erhältlich.



¹⁾ Serienmäßig für Fahrzeuge, für die ein Notbremsassistent gesetzlich vorgeschrieben ist.

²⁾ Sonderausstattung, nur für bestimmte Fahrzeugkonfigurationen.

³⁾ Sonderausstattung, nur in Verbindung mit Servotwin Lenkung, Abstandshalte-Assistent, Active Brake Assist 5, Stabilitätsregel-Assistent und Multimedia Cockpit/Multimedia Cockpit Interactive.

⁴⁾ Sonderausstattung, Serie in Verbindung mit Multimedia Cockpit, interactive.

⁵⁾ Nur in Verbindung mit Anhänger/Auflieger mit ABS/EBS.

⁶⁾ Innerhalb der Systemgrenzen.

⁷⁾ Unter optimalen Bedingungen.

⁸⁾ Sonderausstattung, nur in Verbindung mit Active Brake Assist 5.

⁹⁾ Nicht für Fahrzeuge mit ADR-Klassen EX, FL.

¹⁰⁾ Nur in Verbindung mit CAN-Bus-fähigem Anhänger/Auflieger.

Abbiege-Assistent^{1) 2) 3)}. Das optional erhältliche System kann den Fahrer beim Abbiegen oder beim Spurwechsel unterstützen, indem es in bestimmten Situationen bewegte und stationäre Objekte in der Warnzone rechts oder in der Schleppkurve erkennen^{4) 5)} und den Fahrer bei Gefahr optisch und akustisch warnen kann.

Abstandshalte-Assistent⁶⁾. Das Assistenzsystem mit Stop-and-go-Funktion kann den Fahrer in bestimmten Situationen unterstützen und das Risiko von Auffahrunfällen minimieren.

Anhänger Stabilitätsregel-Assistent⁷⁾. Das System erhöht die Fahrsicherheit, indem es Fahrzeug und Anhänger/ Auflieger in möglichen besonderen Fahrsituationen vorbeugend abbremst und so den Zugverband stabilisiert.

Verkehrszeichen-Assistent⁸⁾. Das neue Assistenzsystem erkennt unter geeigneten Bedingungen bestimmte Verkehrszeichen in Echtzeit, zeigt die zwei wichtigsten im Kombiinstrument an und trägt so zu Sicherheit und Fahrkomfort bei.



Feststellbremse, elektronisch. Die elektronische Feststellbremse verbindet einfaches Handling, Fahrkomfort und Sicherheit. Sie wird beim Ausschalten des Motors automatisch aktiviert – kann aber auch durch Betätigen des Hebels im Cockpit ein- bzw. ausgeschaltet werden. Für noch mehr Sicherheit wird die elektronische Feststellbremse auch durch Öffnen der Tür bei laufendem Motor und einer Geschwindigkeit von 0 km/h automatisch aktiviert. Die integrierte HOLD-Funktion wird im Stillstand zum Beispiel an einer roten Ampel oder am Berg einfach durch verstärktes Betätigen des Bremspedals aktiviert. Sie löst sich, sobald das Fahrpedal erneut betätigt wird. Das verhindert auch gefährliches Zurückrollen beim Anfahren am Berg.

Automatisches Auf-/Abblend- und Abbiegelicht^{9) 10)}. Das neue, auf Wunsch erhältliche Scheinwerfersystem trägt durch eine optimierte Ausleuchtung der Fahrbahn zu mehr Sicherheit bei. Neben dem LED-Tagfahrlicht umfasst es auch ein automatisches Auf- und Abblendlicht, ein automatisches Abbiegelicht und Nebelscheinwerfer. In Abhängigkeit von Lenkeinschlag und Geschwindigkeit wird beim Abbiegen automatisch der kurveninnere Nebelscheinwerfer aktiviert und der Kurvenbereich so besser ausgeleuchtet. Zudem erhöht die automatische Ein- und Abschaltung des Fernlichts den Fahrkomfort und die Fahrsicherheit zusätzlich.

LED-Tagfahrlicht¹⁰⁾ und LED-Rückleuchten⁹⁾. Das neue LED-Tagfahrlicht mit integrierter Blinkleuchte unterstützt in Verbindung mit dem typischen Actros Scheinwerfer und einem L-Fahrerhaus eine bessere Fahrzeugerkennung bei Tag und trägt so zu mehr Sicherheit bei. Zudem wird es bei eingeschaltetem Abblendlicht automatisch gedimmt. Die optionalen LED-Rückleuchten tragen dank robuster und haltbarer LEDs im speziellen Design zu noch mehr Sicherheit bei und verringern zudem Wartungs- und Reparaturkosten. Zum Ausstattungsumfang gehören neben Blink-, Brems- und Rückfahrleuchten auch die Schluss- und Kennzeichenleuchte, die Nebelschlussleuchte sowie die Umriss-/Seitenmarkierungsleuchten.

Bi-Xenon-Scheinwerfer. Abblend- und Fernlicht profitieren von der besonders hohen Lichtausbeute der Bi-Xenon-Scheinwerfer, die gegenüber dem Standardlicht zudem mit weniger Leistung auskommen.

Vorteile im Überblick.

- **Innovative Assistenzsysteme für noch mehr Sicherheit, Effizienz und hohen Fahrkomfort**
- **MirrorCam¹¹⁾ für verbesserte Sicht und noch mehr Sicherheit**
- **Zusätzliche Sicherheit durch automatisches Auf-/Abblend-/Abbiegelicht^{9) 10)}, LED-Tagfahrlicht¹⁰⁾, LED-Rückleuchten⁹⁾**

¹⁾ Nur erhältlich für 4x2 LS und 6x2 L.

²⁾ In Verbindung mit Tankmaß 650 x 700 mm.

³⁾ In Verbindung mit dreiteiligem Kotflügel.

⁴⁾ Innerhalb der Systemgrenzen.

⁵⁾ Unter optimalen Bedingungen.

⁶⁾ Sonderausstattung, nur in Verbindung mit Active Brake Assist 5.

⁷⁾ Nur in Verbindung mit Anhänger/Auflieger mit ABS/EBS.

⁸⁾ Sonderausstattung, Serie in Verbindung mit Multimedia Cockpit, interactive.

⁹⁾ Sonderausstattung.

¹⁰⁾ Nicht in Verbindung mit Motortunnel 320 mm und nicht in Verbindung mit gerader Vorderachse.

¹¹⁾ Nicht für Fahrzeuge mit ADR-Klassen EX, FL.

Weniger stehen, mehr rollen. Durch optimale Fahrzeugnutzung.

Durch die intelligente Vernetzung von Fahrzeug, Mercedes-Benz Service und Ihrem Transportunternehmen können die Fahrzeugnutzung, die Fahrzeugauslastung und die Effizienz in Ihren Logistikprozessen spürbar gesteigert werden.

Die Vision hinter Mercedes-Benz Uptime: 100% Planbarkeit und maximale Fahrzeugverfügbarkeit. Mit Mercedes-Benz Uptime verfolgen wir ein klares Ziel: ungeplante Fahrzeugausfälle fortlaufend zu minimieren und Reparaturen planbar zu machen – und so die Fahrzeugverfügbarkeit für Sie immer weiter zu steigern.

Mercedes-Benz Uptime im Einsatz. Mit der Service-Innovation Mercedes-Benz Uptime^{1) 2)} sind Sie noch zuverlässiger und wirtschaftlicher unterwegs. Weil Reparatur- und Wartungsbedarfe frühzeitig erkannt und so planbar gemacht werden können. Durch die ständige Kommunikation aller vernetzten Systeme an Bord werden jeden Tag mehrere Gigabyte Daten pro Truck generiert, die für unterschiedliche Fahrzeugdiagnosen genutzt werden können. Dabei wird bereits heute ein Großteil aller Diagnosevorgänge vollautomatisch und remote von Mercedes-Benz Uptime unterstützt. Mit dem Ergebnis, dass die Fehlerursache in der Werkstatt bereits bekannt ist, bevor Ihr Fahrzeug die Werkstatt erreicht. Mercedes-Benz Uptime schafft es, nach der Datenerfassung im Truck innerhalb von durchschnittlich 240 Sekunden Handlungsempfehlungen für die Werkstatt vollautomatisch einzuspielen. Ermöglicht wird dies dadurch, dass das existierende Werkstatt-Know-how treffsicher auf den Backend-Servern des Mercedes-Benz Service hinterlegt ist. So wird die Diagnose, klare Handlungsempfehlungen und die Teileidentifikation auf Basis der entsprechenden Reparaturanleitung sichergestellt. Oder kurz: Dadurch lassen sich auch ungeplante Werkstattaufenthalte optimal vorbereiten. In den mehr als 1500 für Mercedes-Benz

Uptime zertifizierten Mercedes-Benz Retail-Betrieben in Europa führt dies zum Beispiel zu einer um bis zu Faktor 3 kürzere Diagnosezeit für den Eingangstest in der Werkstatt. Das spart Zeit und Geld. Bei der Mehrheit aller Mercedes-Benz Uptime Fahrzeuge konnten durch frühzeitige Fehlererkennung ungeplante Werkstattaufenthalte bereits um mehr als die Hälfte reduziert werden. Das ist kein Versprechen, sondern eine Tatsache. Für Sie bedeutet das: Die Trucks sind schneller wieder auf der Straße. Mercedes-Benz Uptime ermöglicht eine höhere Fahrzeugverfügbarkeit und damit eine noch effizientere Fahrzeugnutzung.

¹⁾ Erhältlich als Option mit jedem Servicevertrag oder als separates Produkt.

²⁾ Kombinierbar mit allen Fleetboard Diensten.

Mercedes-Benz Uptime



Echtzeit-Unterstützung der Instandsetzungsmaßnahmen der Kunden. In vielen Fällen erhöhen nicht rechtzeitig durchgeführte Instandsetzungen den Verschleiß am Fahrzeug oder am angekoppelten Trailer oder führen zu Pannen oder Schäden. Um dies zu verhindern, liefert Ihnen Mercedes-Benz Uptime über das Kundenportal frühzeitig konkrete Handlungsanweisungen, wodurch unnötige Werkstattaufenthalte und Reparaturkosten vermieden werden können.



Effizientes Management der Reparaturen und Wartungen. Basierend auf von Mercedes-Benz Uptime erkannten Wartungs- und Reparaturbedarfen bündelt Ihr Servicepartner die anstehenden Wartungs- und Reparaturarbeiten, kontaktiert Sie proaktiv und vereinbart mit Ihnen einen Termin, der optimal auf Ihre persönliche Tourenplanung und die anstehenden Arbeiten abgestimmt ist.



Vermeidung von Liegenbleibern. Wenn sich ein vom System erkennbarer Ausfall ankündigt, werden Sie unverzüglich informiert. Ist eine sofortige Reparatur notwendig, unterstützt Sie das Mercedes-Benz Customer Assistance Center (CAC) aktiv bei der Organisation und Durchführung des Werkstatttermins. So kann eine mögliche Panne vermieden, Ihr Lkw schnell repariert und der Transportauftrag ausgeführt werden.

Mercedes-Benz Uptime Kundenportal. Wenn Sie sich für Mercedes-Benz Uptime entscheiden, erhalten Sie Zugang zum exklusiven Online-Portal Mercedes-Benz Uptime. Es gibt in Echtzeit einen kompletten Überblick über den gesamten Zustand Ihrer Fahrzeuge: Alle aktuellen Meldungen und Handlungsempfehlungen von Mercedes-Benz Uptime werden übersichtlich dargestellt. Auch Informationen zum aktuellen Zustand von Verschleißteilen und Betriebsmitteln der einzelnen Fahrzeuge stehen Ihnen hier zur Verfügung. Das ermöglicht eine optimale Wartungs- und Reparaturplanung. Und falls Sie zusätzlich zu Mercedes-Benz Uptime auch Fleetboard nutzen, werden diese Informationen darüber hinaus auch im Fleetboard Cockpit angezeigt. Sie können damit weiterhin in Ihrem gewohnten System arbeiten.

Mehr Informationen über Mercedes-Benz Uptime erhalten Sie bei Ihrem Mercedes-Benz Partner oder unter:
www.mercedes-benz.com/roadefficiency und
www.mercedes-benz.com/uptime

Mercedes-Benz Service24h: Unterstützung rund um die Uhr. Der Mercedes-Benz Service24h sichert direkte Hilfe im Pannfall – an 365 Tagen im Jahr und 24 Stunden am Tag. Dafür steht Anrufern die kostenlose¹⁾ Rufnummer 00800 5 777 7777 zur Verfügung. In einem Pannfall rücken bestens ausgerüstete Servicetechniker mit einer rollenden Werkstatt aus, damit das Fahrzeug die Tour schnellstmöglich fortsetzen kann.

Mercedes-Benz Service. Für alle Werkstattarbeiten stehen Ihnen europaweit rund 1700 Mercedes-Benz Service-Stützpunkte zur Verfügung, von denen sogar einige bis 22 Uhr geöffnet haben. Zudem ermöglichen unsere geschulten Mitarbeiter und eine äußerst effiziente Teilelogistik besonders kurze Reparaturzeiten und sorgen dafür, dass Ihr Lkw so schnell wie möglich wieder auf die Straße kommt.

Truck Data Center²⁾. Dieses Konnektivitätsmodul ist die Basis für alle Fleetboard Dienste sowie die Nutzung von Mercedes-Benz Uptime.

Mercedes-Benz Truck App Portal^{3) 4)}. Das Mercedes-Benz Truck App Portal ist der Marktplatz für Apps, die Lkw-Flotten noch leistungsfähiger machen. Die Apps können in Echtzeit auf Fahrzeugdaten zugreifen und erleichtern damit nicht nur Fahrern den Arbeitsalltag, sondern tragen durch intelligente Vernetzung auch zu mehr Effizienz der gesamten Flotte bei.

habbl. Mit habbl wird der Lkw zum digitalen Bestandteil Ihrer Logistikkette. Alle Beteiligten erhalten volle Transparenz zum Status ihrer Aufträge durch die einfache Verknüpfung mit Touren und Fahrzeugen. Damit Sie zuverlässig planen können, erhalten Sie aus dem Fahrzeug eine Prognose (ETA), wann die Ware ankommt. Zudem vernetzt habbl auf einfache Weise Verlader, Logistiker, Subunternehmer und Empfänger.

Basic Connectivity. Der kostenlose Dienst Basic Connectivity mit der dazugehörigen App Fleetboard Manager bietet einen einfachen und schnellen Einstieg in die Konnektivität. Die App zeigt verschiedene Fahrzeuginformationen auf Flottenbasis an und hilft so, Optimierungspotenziale zu identifizieren.

Programmierbares Sondermodul (PSM 2. Generation).

Das neue, programmierbare Sondermodul dient als Schnittstelle zwischen Fahrzeug und Aufbau und ermöglicht dadurch ein einfacheres und effizienteres Handling. Dabei können unterschiedlichen Fahrzeug- und Aufbaufunktionen über bis zu vier virtuelle Schalter im sekundären Multi-Touch-Display⁵⁾ des neuen Multimedia Cockpits angezeigt und bedient werden.

Zusätzliche Schalter. Um die Aufbaukosten möglichst niedrig zu halten und den Arbeits- und Bedienkomfort zu erhöhen, kann im Cockpit schon ab Werk ein zusätzliches, auf Wunsch erhältliches Schaltermodul mit bis zu vier zusätzlichen Schaltern für verschiedene Aufbaufunktionen untergebracht werden. Wird das parametrierbare Sondermodul mit dem Multimedia Cockpit kombiniert, stehen weitere virtuelle Schalter zur Verfügung.

AGM-Batterien, wartungsfrei. Durch die Absorbent Glass Mat Batterietechnologie bieten diese auf Wunsch erhältlichen, vollkommen wartungsfreien Batterien im Vergleich zu herkömmlichen Nassbatterien bis zu 25% mehr Kapazität und gleichzeitig eine wesentlich höhere Lebensdauer.

Vorteile im Überblick.

- **Mercedes-Benz Uptime⁶⁾ 7):** persönliche Kundenbetreuung in Echtzeit für höhere Planbarkeit und maximale Fahrzeugverfügbarkeit
- **Service24h:** rund um die Uhr schnelle Hilfe im Notfall⁸⁾
- **Dichtes Werkstattnetz mit europaweiten Service-Stützpunkten**
- **Programmierbares Sondermodul zur vereinfachten Steuerung und Bedienung von Aufbauten**

¹⁾ Abhängig vom Service-Provider. Alternativ: +43 1 36 027 730 22 (es entstehen Kosten ins Festnetz).

²⁾ Im Actros standardmäßig.

³⁾ Sonderausstattung, Serie in Verbindung mit Multimedia Cockpit, interactive.

⁴⁾ Nur in Verbindung mit Truck Data Center.

⁵⁾ Nicht in Verbindung mit Classic Cockpit.

⁶⁾ Erhältlich als Option mit jedem Servicevertrag oder als separates Produkt.

⁷⁾ Kombinierbar mit allen Fleetboard Diensten.

⁸⁾ Bitte benachrichtigen Sie bei Personenschäden zuerst Polizei und Rettungskräfte.



TURBO-RETARDER-KUPPLUNG



MIRRORCAM





Schwerlasttransport leicht gemacht. Der neue Actros bis 250 Tonnen.

Der neue Actros bis 250 Tonnen setzt im Schwerlasttransport Maßstäbe bei Komfort, Fahrzeugleistung und Flexibilität. Auf den ersten Blick, bei jeder Fahrt und in den Pausen.

Der Actros bis 250 Tonnen. Mit dem neuen Actros bis 250 Tonnen kommt eine Zugmaschine auf die Straße, die konsequent für das Bewegen besonders schwerer und großer Lasten entwickelt und gebaut wurde. Mehr noch: Mit dem GigaSpace- und dem BigSpace-Fahrerhaus bietet er genau den Arbeits- und Wohnkomfort, den Sie im Schwerlasttransport benötigen. Mit seinen kraftvollen, zuverlässigen Euro VI-Motoren, der Schaltautomatik PowerShift 3 und der Turbo-Retarder-Kupplung verfügt er über einen kräftigen, äußerst belastbaren Antrieb, der genau die Leistung bringt, die die Praxis im Schwerlasttransport fordert. Und damit

Sie die enorme Leistung auch zuverlässig einsetzen können, haben wir den neuen Actros bis 250 Tonnen mit einer besonders robusten Fahrwerks-, Federungs- und Rahmenkonstruktion ausgestattet, die die bereitgestellte Kraft auch bei maximaler Auslastung präzise auf die Straße überträgt. Für maximale Flexibilität und optimale Einsatzorientierung sorgt die Angebotsvielfalt bei Ausstattungen und Baumustern, die für praktisch jeden Einsatz ein perfekt konfigurierbares Fahrzeug bietet. Schwerlasttransport leicht gemacht. Der neue Actros bis 250 Tonnen.

Technik, die hält, was sie verspricht.



- 1 Druckluftbehälter¹⁾**
Sehr hohe Luftkapazität für eine häufige Inanspruchnahme beim Bremsen des Schwerlastzuges
- 2 Kraftstoffbehälter¹⁾**
900 l Aluminiumtank für maximale Reichweite
- 3 Heckkühlanlage¹⁾**
Integrierte Kühlanlage für optimale Kühlung im befeuerten Betrieb und im Retarderbetrieb
- 4 Euro VI-Abgasanlage**
- 5 Vorlaufachse¹⁾**
8 t luftgedert, hydraulisch gelenkt
- 6 Schwerlastkupplung hinten¹⁾**
Montiert am Schwerlastanhängebock, Anhängeranschlüsse seitlich montiert
- 7 Abstützplatte für Auflieger¹⁾**
Vermeidet Beschädigungen am Rahmen und am Schlussquerträger
- 8 Sattelkupplung 88,9 mm (3,5") und Verschiebeeinrichtung¹⁾**
Für individuell einstellbare Gesamtzuglänge und optimale Achslastverteilung
- 9 Aufstieg und Catwalk¹⁾**
Zum komfortablen und sicheren Betreten des Fahrzeugrahmens
- 10 Turbo-Retarder-Kupplung**



- 11 Seitenverkleidung mit Kühllufteinlässen¹⁾**
Für eine optimale Kühlluftzufuhr
- 12 Schwerlastkupplung vorne¹⁾**
Der verstärkte Anhängelock vorne ist mit einer Registerkupplung ausgestattet. Darüber hinaus kann auch eine ROCKINGER Schwerlastkupplung¹⁾ verbaut werden

¹⁾ Sonderausstattung.



MULTIMEDIA-COCCIPIT

MIRRORCAM

S MB 1842

15 20 25 30 35 40



Baut Ihren Vorsprung weiter aus.

Beim Bau unserer Lkw legen wir immer die strengsten Qualitätsmaßstäbe zugrunde, die es gibt: die Anforderungen der Praxis. Oder kurz: Ihre.

Zuverlässigkeit. Für uns bedeutet das: Ihnen Lastwagen zur Verfügung zu stellen, die auch unter extremen Bedingungen und in schwierigem Terrain reibungslos funktionieren. Mit anderen Worten: „Trucks you can trust“. Als Ihr Partner, der Sie dabei unterstützt, Ihre täglichen Transportaufgaben effizient zu meistern, werden wir auch in Zukunft alles dafür tun, dass Sie besonders zuverlässig unterwegs sind. Mit der ganzen Erfahrung aus mehr als 120 Jahren Fahrzeugbau.

Durch Lkw mit robusten, tausendfach bewährten Komponenten und Ausstattungen, die topographische und klimatische Bedingungen am Einsatzort berücksichtigen. Das gilt für Motoren, Schaltung, Getriebe und Antriebsachsen genauso wie für Rahmen, Fahrwerk, Federung und Fahrerhäuser. Denn nur wenn jede einzelne Komponente besonders zuverlässig ist, kann auch der gesamte Lkw besonders zuverlässig sein. So wie es die Praxis fordert.

Getestet, um den höchsten Ansprüchen zu genügen: Ihren.

Vom Scheibenwischer bis zur Bremsleuchte – Zuverlässigkeit gehört bei Mercedes-Benz zur Grundausstattung. Denn schon bei Entwicklung und Konstruktion gilt: Jedes Bauteil ist wichtig.

Entwicklung und Erprobung. Die Zuverlässigkeit eines Lastwagens wird bereits bei der Entwicklung festgelegt. Durch definierte Zuverlässigkeitsziele für jedes einzelne Teil und jede Baugruppe genauso wie für das Gesamtsystem Lkw. Basis für die Arbeit im Entwicklungs- und Versuchszentrum in Wörth sind dabei neben der langen Erfahrung auch modernste wissenschaftliche Methoden und nicht zuletzt die Erwartungen unserer Kunden. Wir testen die Robustheit, Langlebigkeit und Zuverlässigkeit unserer Lkw in jeder Hinsicht.

Produktion in Wörth. Die Mitarbeiter im weltgrößten Lkw-Werk in Wörth gehen mit Leidenschaft und Akribie an die Arbeit. Vom robusten, einsatzorientierten Rahmen über die nach Kundenwunsch angefertigten und lackierten Fahrerhäuser bis zu den im Werk Mannheim aus hochwertigen Gussteilen gefertigten Motoren. Alle Komponenten werden über den ganzen Produktions- und Entstehungsprozess hinweg immer wieder geprüft.



Zuverlässige Motoren. Alle Motoren zeichnen sich durch eine robuste, langlebige Konstruktion, hohe Zuverlässigkeit und eine erhöhte Lebensdauer aus.

Antriebsstrang. Alle Komponenten des Antriebsstrangs sind aufeinander abgestimmt und werden ausschließlich bei Mercedes-Benz gefertigt. In jedem Fall sorgen die robusten, gewichtsoptimierten Antriebsachsen mit bis zu 16 t Achslast dafür, dass die enorme Kraft der Motoren möglichst verlustfrei und damit kraftstoffsparend in Vortrieb umgesetzt wird.

Rahmen, Fahrwerk, Federung. Straßen- und Baustellen-einsatz stellen unterschiedliche Anforderungen an Rahmen, Fahrwerk, Federung und Bremsen. Deshalb sind alle unsere Lastwagen mit genau den Komponenten ausgestattet, mit denen sie auf ihren Einsatz gut vorbereitet sind. Für hohe Einsatzorientierung, lange Lebensdauer und Zuverlässigkeit sorgen deshalb beispielsweise unterschiedliche Rahmenbreiten, Rahmenstärken sowie diverse Federungsvarianten.

Mercedes-Benz Custom Tailored Trucks (CTT). Fahrzeugumbauten nach Maß. Mercedes-Benz Custom Tailored Trucks erweitert das breit gefächerte Portfolio unserer Lkw und erfüllt Ihre Sonderwünsche in bewährter Mercedes-Benz Qualität.

Branchen-Informationen-Center (BIC). Im Branchen-Informationen-Center in Wörth stehen Ihnen permanent rund 180 branchentypisch aufgebaute Komplettfahrzeuge mit Aufbaulösungen von über 60 Herstellern zur Verfügung. Alle Fahrzeuge und Aufbaulösungen können unter realen Bedingungen Probe gefahren, getestet und direkt miteinander verglichen werden.

Mercedes-Benz Original-Teile und Original-Tauschteile. Mehr als 100 Jahre Erfahrung in der Fahrzeug- und Teileentwicklung machen unsere Teile zu Mercedes-Benz Original-Teilen. Durch genaue und präzise Herstellervorgaben, ständige Weiterentwicklungen sowie umfassende Tests und Kontrollen sorgen wir dafür, dass unsere Original-Teile immer auf dem neuesten Stand der Technik sind und den hohen Qualitätsstandards von Mercedes-Benz entsprechen. Das perfekt aufeinander abgestimmte Logistiksystem sorgt für eine schnelle und reibungslose Lieferung unserer Original-Teile an Ihren Händler. Wir bieten Ihnen zudem eine Vielzahl von Bestandteilen als Mercedes-Benz Original-Tauschteile an, darunter Aggregate, mechanische, elektronische Komponenten oder Tauschmotoren und -getriebe.

Vorteile im Überblick.

- **Zuverlässigkeit durch robuste Konstruktion und Fertigung bei Mercedes-Benz**
 - **Branchen-Informationen-Center in Wörth**
 - **Mercedes-Benz Custom Tailored Trucks für maßgeschneiderte Fahrzeugumbauten**
 - **Mercedes-Benz Original-Teile für Zuverlässigkeit und Werterhalt sowie Original-Tauschteile als günstige Alternative**
-





Gönnen Sie Ihrem Original das Original.

Das umfangreiche Mercedes-Benz Original-Zubehör bietet eine Vielzahl an individuellen Gestaltungsmöglichkeiten.

Original-Zubehör. Der neue Actros überzeugt in praktisch jeder Hinsicht. Mit dem Original-Zubehör können Sie ihn noch weiter perfektionieren und ihm eine ganz persönliche Note verleihen: zum Beispiel mit Anbauteilen in Chrom und Edelstahl, die für einen unverwechselbaren Auftritt sorgen. Aber auch beim Interieur lässt unser Original-Zubehör kaum Wünsche offen. Mit vielen kleineren und größeren Extras, die Ihren Arbeitsalltag schöner, komfortabler, noch sicherer und effizienter machen. Eine umfassende Auswahl erhalten Sie im aktuellen Zubehör-Katalog und bei Ihrem Mercedes-Benz Partner.

Extras für jeden Tag.

Vielseitig, funktional, schön und motivierend – das Mercedes-Benz Original-Zubehör für den neuen Actros trägt auf unterschiedliche Weise dazu bei, dass die Arbeit im Fernverkehr und im schweren Verteilerverkehr lieber und leichter von der Hand geht.

LED-Fernscheinwerfer in der Sonnenblende. Die vier zusätzlichen runden Fernscheinwerfer mit moderner, energieeffizienter LED-Technik sorgen für eine optimale Lichtverteilung und verbessern die Sicht. Durch die Integration der Scheinwerfer in die Sonnenblende ist ein Vorteil in Aerodynamik und Gewicht messbar (gegenüber einem Dachlampenbügel mit Zusatzscheinwerfern).

Edelstahlzierteile Kiemen Seitenverkleidung. Die Kiemen für die Seitenverkleidungen¹⁾ strahlen Kraft und Aerodynamik aus und schärfen den individuellen Charakter des Actros.

Einrahmung Mercedes-Benz Logo unter der Frontscheibe. Der ideale Rahmen für das Mercedes-Benz Logo unter der Frontscheibe. Für alle Fahrerhäuser geeignet. Aus hochglanzpoliertem Edelstahl.

Ambientebeleuchtung²⁾. Bekennen Sie Farbe. Mit der Ambientebeleuchtung für den Innenraum gestalten Sie auf Knopfdruck das Licht in der Fahrerkabine ganz nach Ihren Wünschen.





Edelstahl-Auftritte. Step by step: Mit den passgenauen Edelstahl-Auftritten mit Rutschhemmung für 2500 mm breite Fahrerhäuser steigen Sie nicht nur sicher ein, sondern werten Ihr Fahrzeug auch optisch auf.



Rahmenabdeckungen. Die geschlossenen Rahmenabdeckungen aus Aluminium ergänzen die Serientrittstufen. Sie bieten nicht nur eine bessere Optik, sondern sorgen für ein noch sichereres Auftreten auf dem Rahmen.



TopFit-Set by Blackroll. Mit dem TopFit-Set können Sie sich ganz einfach in Ihrer Fahrerkabine fit halten. Für mehr Leistungsfähigkeit am Steuer und einen gestärkten und gesunden Körper.



Seitenfensterwindabweiser. Das aerodynamisch optimierte, getönt oder klar erhältliche Set für Fahrer- und Beifahrerseite schützt beim Fahren mit offenen Fenstern vor dem Fahrtwind.

Vorteile im Überblick.

- Vereinen Design und Technik: Fernscheinwerfer in der Sonnenblende, in LED-Technik
- Markante Optik: glänzende Seitenverkleidung aus Edelstahl
- Hilft beim Aufsatteln: Geschlossene Rahmenabdeckungen hinter dem Fahrerhaus
- Ambientebeleuchtung²⁾ mit insgesamt 136 LEDs für wohnliches Ambiente im Fahrerhaus
- Fitness in der Kabine: TopFit Set ermöglicht eine Vielzahl von Übungen für alle wichtigen Muskelpartien
- Höherer Ruhe- und Schlafkomfort durch extra breites oberes Bett
- Schutz vor Fahrtwind durch Seitenfensterwindabweiser

¹⁾ In Verbindung mit Code C8Z (Radstand 3700 mm mit Seitenverkleidung, aerodynamisch)

²⁾ Nicht erhältlich in Verbindung mit werkseitiger Ambientebeleuchtung.

Technische Daten. Der neue Actros.

Actros Pritschenfahrzeuge – Typen-Übersicht

Tonnage (t)	18	18 (Volumer)	18 (CC) ¹⁾	20	25	25 (Volumer)	25	26	26	33
Radformel	4x2	4x2	4x2	4x2	6x2 ENA	6x2 ENA	6x2/4	6x4	6x2 DNA	6x4
Radstand									
3250 mm	-	-	-	-	-	-	x ⁶⁾	-	-	-
3550 mm	-	-	-	-	-	-	x ⁶⁾	-	-	-
3700 mm	x ²⁾	-	-	x	-	-	-	x	-	x
3850 mm	-	-	-	-	-	-	x ⁶⁾	-	-	-
4000 mm	x ²⁾	-	-	x	x ⁵⁾	x ^{4) 6)}	-	x	x	x
4150 mm	-	-	-	-	-	-	x ⁶⁾	-	-	-
4300 mm	x ²⁾	-	-	x	x ⁵⁾	x ^{4) 6)}	-	x	x	x
4600 mm	x ²⁾	-	-	x	x ⁵⁾	x ^{4) 6)}	-	x	x	x
4900 mm	x ²⁾	x ^{3) 4)}	-	x	x ⁵⁾	x ^{4) 6)}	-	x	x	x
5200 mm	x ²⁾	-	-	x	x ⁵⁾	x ^{4) 6)}	-	x	x	x
5500 mm	x ²⁾	x ^{3) 4)}	x ^{3) 4)}	x	x ⁵⁾	x ^{4) 6)}	-	x	x	x
5800 mm	x ²⁾	x ^{3) 4)}	x ^{3) 4)}	x	x ⁵⁾	x ^{4) 6)}	-	x	x	x
6100 mm	x ²⁾	-	-	x	x ⁵⁾	-	-	-	x	-
6400 mm	x ²⁾	-	-	x	-	-	-	-	-	-
6700 mm	x ²⁾	x ^{3) 4)}	-	x	-	-	-	-	-	-
Vorderachs-Federung	Stahl	Luft	Luft	Stahl	Stahl	Luft	Stahl	Stahl	Stahl	Stahl
Hinterachs-Federung	Luft	Luft	Luft	Luft	Luft	Luft	Luft	Luft	Luft	Luft

x Sonderausstattung

- nicht erhältlich

¹⁾ Autotransporter.

²⁾ Auch als Actros Loader in Motorisierungen von **175 kW** (238 PS) bis **315 kW** (428 PS) (nur OM 936 und OM 470).

³⁾ In Motorisierungen von **175 kW** (238 PS) bis **350 kW** (476 PS).

⁴⁾ Niedrigrahmenfahrzeug ausschließlich mit Luftfederung an Vorder- und Hinterachse.

⁵⁾ Auch als Actros Loader in Motorisierungen von **220 kW** (299 PS) bis **315 kW** (428 PS) (nur OM 936 und OM 470).

⁶⁾ In Motorisierungen von **200 kW** (272 PS) bis **375 kW** (510 PS).

⁷⁾ Low Deck.

⁸⁾ Auch als Actros Loader in Motorisierungen von **235 kW** (320 PS) bis **315 kW** (428 PS) (nur OM 936 und OM 470).

⁹⁾ Nicht in Verbindung mit OM 473.

¹⁰⁾ Nur für Semi-Schwerlasttransporter.

Actros Sattelzugmaschinen – Typen-Übersicht

Tonnage (t)	18	18 (Volumer)	18 (Volumer) ²⁾	18 (CC) ¹⁾	20	24	25	25	25	26	26	33
Radformel	4x2	4x2	4x2	4x2	4x2	6x2/2	6x2 ENA	6x2/2	6x2/4	6x4	6x2 DNA	6x4
Radstand											
2650 mm	-	-	-	-	-	-	-	x ⁸⁾	x	-	-	-
2990 mm	-	-	-	-	-	x ⁸⁾	-	-	-	-	-	-
3250 mm	-	-	-	-	-	-	x ⁹⁾	-	-	x	x ⁹⁾	x
3400 mm	-	-	-	-	-	-	x ⁹⁾	-	-	x	x ⁹⁾	x
3550 mm	x	-	-	-	x	-	x	-	-	x	x	x
3700 mm	x ⁸⁾	x ^{3) 9)}	x ^{3) 9)}	-	x	-	-	-	-	-	-	-
3850 mm	x ⁸⁾	-	-	x ⁹⁾	x	-	-	-	-	-	-	-
4000 mm	x ⁸⁾	-	-	-	x	-	-	-	-	x	-	x
Vorderachs-Federung	Stahl	Luft	Luft	Luft	Stahl	Stahl	Stahl	Stahl	Stahl	Stahl	Stahl	Stahl
Hinterachs-Federung	Luft	Luft	Luft	Luft	Luft	Luft	Luft	Luft	Luft	Luft	Luft	Luft

Actros bis 250 Tonnen – Typen-Übersicht

Tonnage (t)	33	41
Radformel	6x4	8x4/4
Radstand	
3300 mm	x	x ¹⁰⁾
3900 mm	x	x
Vorderachs-Federung	Stahl	Stahl
Hinterachs-Federung	Luft	Luft

Technische Daten. Der neue Actros.

Fahrerhausvarianten Fernverkehr.

Mit insgesamt elf Fahrerhausvarianten sorgt der Actros im Fernverkehr für ausgezeichneten Arbeits-, Wohn- und Schlafkomfort. Dafür stehen zum Beispiel das L-Fahrerhaus GigaSpace mit 2,13 m Stehhöhe und das SoloStar Concept. Neben den mit ebenem Boden ausgestatteten 2500 mm breiten Varianten sind auch die 2300 mm breiten Varianten mit durchgehend ebenem Boden¹⁾ erhältlich. Der Actros bis 250 Tonnen ist ausschließlich mit den Fahrerhausvarianten GigaSpace oder BigSpace erhältlich.

L-Fahrerhaus GigaSpace

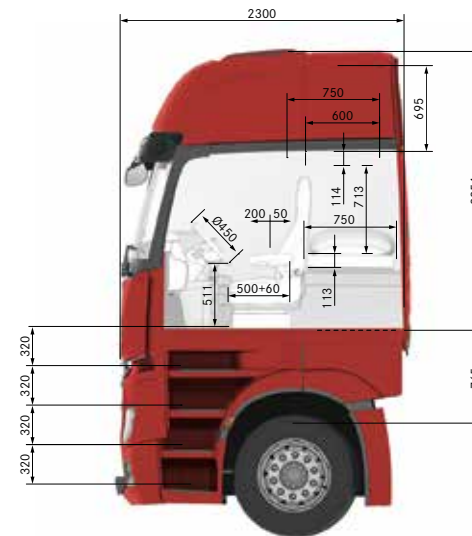

Stehhöhe zwischen den Sitzen: 2130 mm
Stehhöhe vor den Sitzen: 2050 mm

L-Fahrerhaus BigSpace

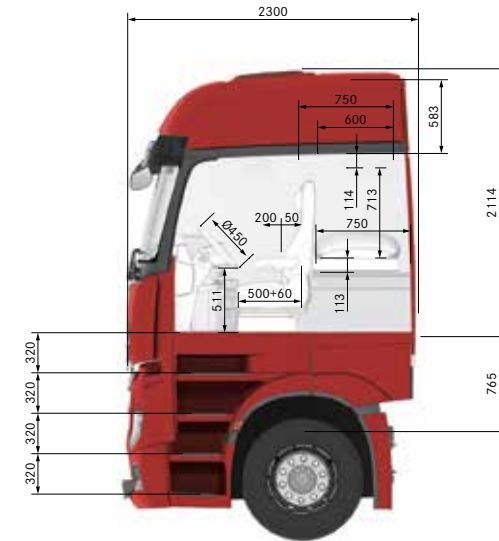

Stehhöhe zwischen den Sitzen: 1990 mm
Stehhöhe vor den Sitzen: 1910 mm

Allgemeine technische Angaben.

Außenbreite

GigaSpace-, BigSpace- und

StreamSpace-Fahrerhaus (1):

2500 mm

Alle ClassicSpace-,

CompactSpace- sowie

StreamSpace-Fahrerhäuser (2, 3, 4):

2300 mm

Außenlänge alle Fahrerhäuser:

2300 mm

L-Fahrerhaus GigaSpace mit SoloStar Concept



L-Fahrerhaus Außenbreite 2500 mm



L-Fahrerhaus StreamSpace (1)
(Außenbreite 2500 mm)

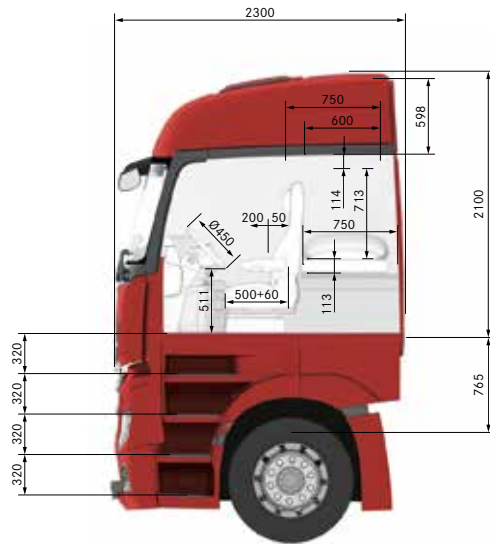

Stehhöhe zwischen den Sitzen: 1970 mm
Stehhöhe vor den Sitzen: 1830 mm

Ohne Abbildung: L-Fahrerhaus ClassicSpace, ebener Boden (1)
Stehhöhe zwischen den Sitzen: 1640 mm
Stehhöhe vor den Sitzen: 1590 mm

Ohne Abbildung: L-Fahrerhaus StreamSpace (4)
Motortunnel: 320 mm
Stehhöhe auf Motortunnel: 1635 mm
Stehhöhe vor den Sitzen: 1840 mm

L-Fahrerhaus StreamSpace (3)
(Außenbreite 2300 mm, Motortunnel)

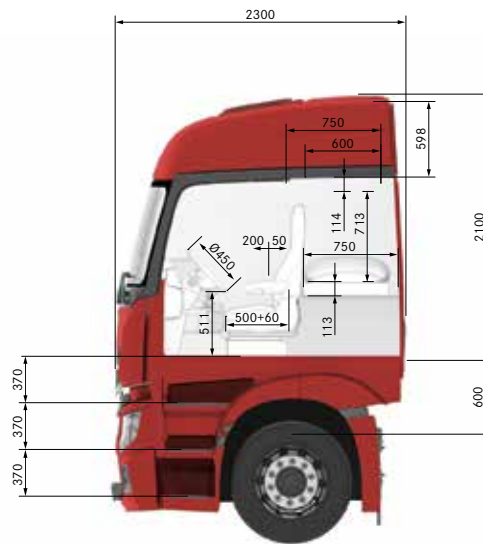

Motortunnel: 170 mm
Stehhöhe auf Motortunnel: 1785 mm
Stehhöhe vor den Sitzen: 1840 mm

Ohne Abbildung: L-Fahrerhaus CompactSpace (1)
Motortunnel: 170 mm
Stehhöhe auf Motortunnel: 1215 mm
Stehhöhe vor den Sitzen: 1397 mm

Ohne Abbildung: L-Fahrerhaus ClassicSpace (3)
Motortunnel: 320 mm
Stehhöhe auf Motortunnel: 1310 mm
Stehhöhe vor den Sitzen: 1600 mm

L-Fahrerhaus ClassicSpace (2)
(Außenbreite 2300 mm, Motortunnel)

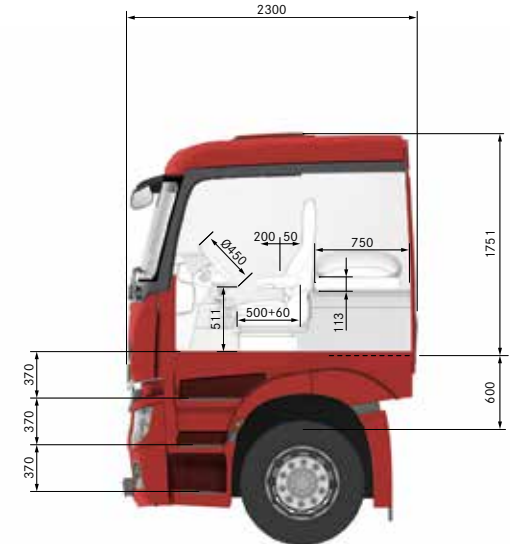

Motortunnel: 170 mm
Stehhöhe auf Motortunnel: 1460 mm
Stehhöhe vor den Sitzen: 1590 mm

Ohne Abbildung: L-Fahrerhaus CompactSpace (2)
Motortunnel: 320 mm
Stehhöhe auf Motortunnel: 1065 mm
Stehhöhe vor den Sitzen: 1397 mm

¹⁾ Ebener Boden bei 2300 mm breiten Fahrerhäusern auf Wunsch.

Technische Daten. Der neue Actros.

Fahrerhausvarianten Verteilerverkehr.

Mit sechs Varianten bietet der Actros im Verteilerverkehr ab 18 t jedem ein Fahrerhaus, das effizientes Arbeiten und einfaches Handling ermöglicht. Ist die volle Aufbauhöhe gefragt, ist das S-Fahrerhaus ClassicSpace erste Wahl. Das M-Fahrerhaus ClassicSpace eignet sich beispielsweise für Tageseinsätze und das M-Fahrerhaus CompactSpace mit flachem Dach für Autotransporte. Gute Übersicht und hohe Nutzlast sind Vorteile, die alle bieten.

S-Fahrerhaus ClassicSpace

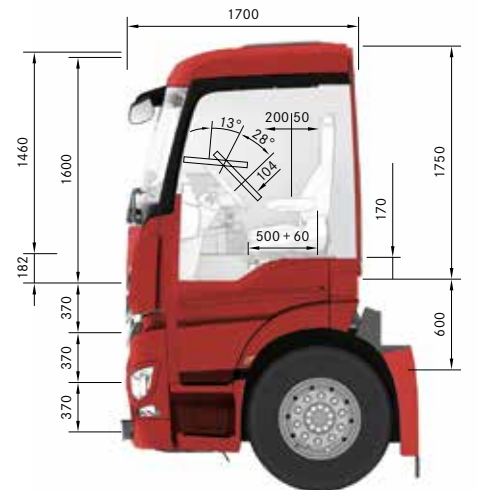

Motortunnel: 170 mm
Stehhöhe auf Motortunnel: 1460 mm

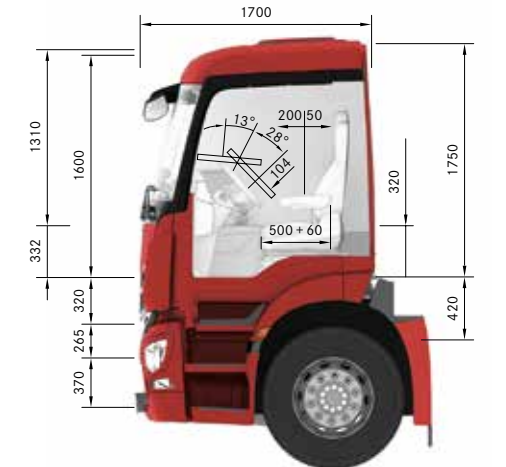

Motortunnel: 320 mm
Stehhöhe auf Motortunnel: 1310 mm

Allgemeine technische Angaben.

Außenbreite alle Fahrerhäuser:	2300 mm
Außenlänge	
S-Fahrerhaus ClassicSpace:	1700 mm
M-Fahrerhaus ClassicSpace und CompactSpace:	2000 mm
Stehhöhe vor den Sitzen	
S-Fahrerhaus ClassicSpace:	1600 mm
M-Fahrerhaus ClassicSpace:	1600 mm
M-Fahrerhaus CompactSpace:	1400 mm



Variante mit Mittelsitz

M-Fahrerhaus ClassicSpace

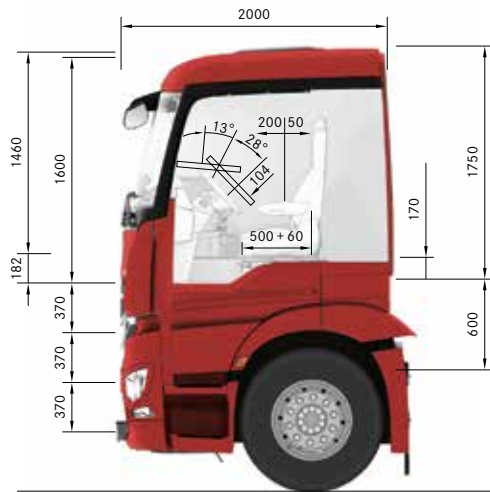

Motortunnel: 170 mm
Stehhöhe auf Motortunnel: 1460 mm

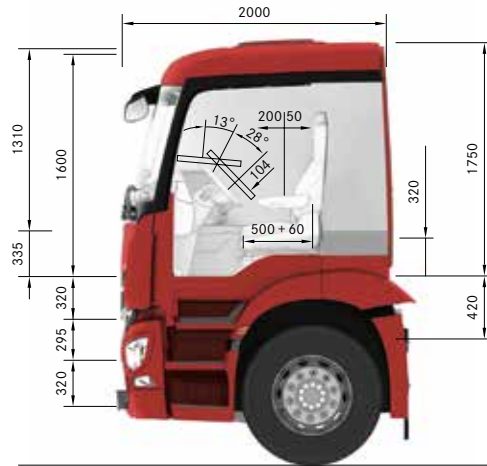

Motortunnel: 320 mm
Stehhöhe auf Motortunnel: 1310 mm



Motortunnel: 170 mm
Stehhöhe auf Motortunnel: 1460 mm



Variante mit Liege

M-Fahrerhaus CompactSpace

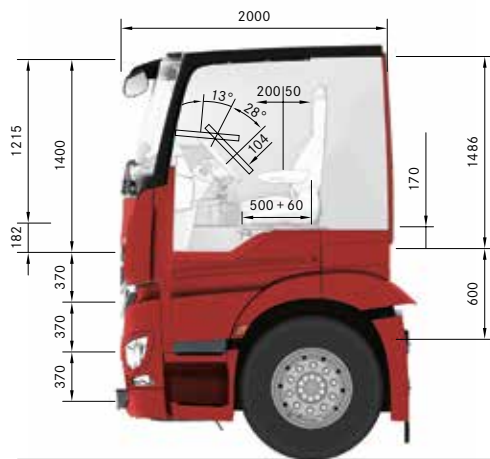

Motortunnel: 170 mm
Stehhöhe auf Motortunnel: 1215 mm

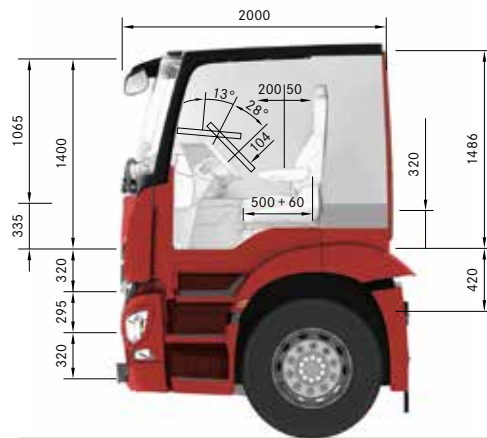

Motortunnel: 320 mm
Stehhöhe auf Motortunnel: 1065 mm



Variante mit Liege

Technische Daten. Der neue Actros.

Motor-Leistungsdaten.

Die Euro VI-Motoren: zukunftsorientierte Technik, bis zu **460 kW** (625 PS) und 3000 Nm maximales Drehmoment. Der Actros bis 250 Tonnen ist ausschließlich mit den Motoren der 15,6 l Hubraumklasse (OM 473) erhältlich.

OM 473

R6 15,6 l Hubraum

	380 kW (517 PS)	425 kW (578 PS)	460 kW (625 PS)
Leistung			
Anzahl Zylinder	6	6	6
Hubraum (l)	15,6	15,6	15,6
Nenn Drehzahl (1/min)	1600	1600	1600
Max. Drehmoment (Nm)	2600	2800	3000
Drehzahl bei max. Drehmoment (1/min)	1100	1100	1100
Motorbremsleistung, Standard (kW)	350 ¹⁾	350 ¹⁾	350 ¹⁾
Motorbremsleistung, High Performance (kW)	480 ¹⁾	480 ¹⁾	480 ¹⁾

OM 471, 2. Generation

R6 12,8 l Hubraum

	310 kW (421 PS)	330 kW (449 PS)	350 kW (476 PS)	375 kW (510 PS)	390 kW (530 PS)
Leistung					
Anzahl Zylinder	6	6	6	6	6
Hubraum (l)	12,8	12,8	12,8	12,8	12,8
Nenn Drehzahl (1/min)	1600	1600	1600	1600	1600
Max. Drehmoment (Nm)	2100 (2300 ²⁾)	2200 (2400 ²⁾)	2300 (2500 ²⁾)	2500	2600
Drehzahl bei max. Drehmoment (1/min)	1100	1100	1100	1100	1100
Motorbremsleistung, Standard (kW)	375 ¹⁾	375 ¹⁾	375 ¹⁾	375 ¹⁾	375 ¹⁾
Motorbremsleistung, High Performance (kW)	410 ¹⁾	410 ¹⁾	410 ¹⁾	410 ¹⁾	410 ¹⁾

OM 470, 2. Generation

R6 10,7 l Hubraum

	240 kW (326 PS)	265 kW (360 PS)	290 kW (394 PS)	315 kW (428 PS)	335 kW (455 PS)
Leistung					
Anzahl Zylinder	6	6	6	6	6
Hubraum (l)	10,7	10,7	10,7	10,7	10,7
Nenn Drehzahl (1/min)	1600	1600	1600	1600	1600
Max. Drehmoment (Nm)	1700	1800	1900	2100	2200
Drehzahl bei max. Drehmoment (1/min)	1100	1100	1100	1100	1100
Motorbremsleistung, Standard (kW)	270 ¹⁾	270 ¹⁾	270 ¹⁾	270 ¹⁾	270 ¹⁾
Motorbremsleistung, High Performance (kW)	325 ¹⁾	325 ¹⁾	325 ¹⁾	325 ¹⁾	325 ¹⁾

OM 936

R6 7,7 l Hubraum

	175 kW (238 PS)	200 kW (272 PS)	220 kW (299 PS)	235 kW (320 PS)	260 kW (354 PS)
Leistung					
Anzahl Zylinder	6	6	6	6	6
Hubraum (l)	7,7	7,7	7,7	7,7	7,7
Nenn Drehzahl (1/min)	1800	1800	1800	1800	1800
Max. Drehmoment (Nm)	1000	1100	1200	1300	1400
Drehzahl bei max. Drehmoment (1/min)	1200-1600	1200-1600	1200-1600	1200-1600	1200-1600
Motorbremsleistung, Standard (kW)	235 ³⁾	235 ³⁾	235 ³⁾	235 ³⁾	235 ³⁾
Motorbremsleistung, High Performance (kW)	280 ³⁾	280 ³⁾	280 ³⁾	280 ³⁾	280 ³⁾

¹⁾ Bei max. zulässiger Bremsdrehzahl (2300 1/min).

²⁾ Nur bei Motoren mit Drehmomenterhöhung, im 12. Gang.

³⁾ Bei max. zulässiger Bremsdrehzahl (3000 1/min).

Erleben Sie die Zukunft des Fernverkehrs in 3D.

3D Experience. Scannen Sie den unten stehenden QR-Code ein und lassen Sie sich vom neuen Actros virtuell begeistern. Wählen Sie zwischen Interieur-/Exterieuransicht, möglichen Lines und Farben und erfahren Sie mehr über die wichtigsten Features und Highlights.

www.mercedes-benz-trucks.com



RoadStars: das Zuhause für all jene, die auf der Straße zu Hause sind.

RoadStars. RoadStars ist die interaktive Kommunikationsplattform von Mercedes-Benz für Fahrer, Unternehmer und Truck-Interessierte – auch Sie können ein aktiver Teil der großen RoadStars-Community werden. Angemeldete Nutzer erhalten regelmäßig die neuesten Informationen und haben die Möglichkeit, noch dichter dabei zu sein: zum Beispiel durch Kommentieren, Hochladen von Bildern, Chatten oder Teilen

von Inhalten. Als Mitglied können Sie außerdem von exklusiven Events, Angeboten und Erlebnissen bei Mercedes-Benz Trucks profitieren. Egal, ob mit Smartphone, Tablet, Laptop oder Desktop-Rechner – eine Internet-Verbindung genügt und RoadStars ist immer und überall für Sie am Start. Jetzt mitmachen und ein echter RoadStar werden: www.roadstars.mercedes-benz.com



Zu den Angaben in diesem Katalog: Nach Redaktionsschluss dieser Druckschrift, 30.08.2019, können sich am Produkt Änderungen ergeben haben. Konstruktions- und Formänderungen, Abweichungen im Farbton sowie Änderungen des Lieferumfangs seitens des Herstellers bleiben während der Lieferzeit vorbehalten, sofern die Änderungen oder Abweichungen unter Berücksichtigung der Interessen des Verkäufers für den Käufer zumutbar sind. Sofern der Verkäufer oder der Hersteller zur Bezeichnung der Bestellung oder des bestellten Kaufgegenstandes Zeichen oder Nummern gebraucht, können allein hieraus keine Rechte abgeleitet werden. Die Abbildungen und Texte können auch Zubehör und Sonderausstattungen enthalten, die nicht zum serienmäßigen Lieferumfang gehören. Farbabweichungen sind drucktechnisch bedingt. Die gezeigten Abbildungen sind nur beispielhaft und geben nicht notwendigerweise den tatsächlichen Zustand der Originalfahrzeuge wieder. Das Aussehen der Originalfahrzeuge kann von diesen Abbildungen abweichen. Änderungen sind vorbehalten. Diese Druckschrift kann ebenso Typen und Betreuungsleistungen enthalten, die in einzelnen Ländern nicht angeboten werden. Dieser Katalog wird international eingesetzt. Aussagen über gesetzliche, rechtliche und steuerliche Vorschriften und Auswirkungen haben jedoch nur für die Bundesrepublik Deutschland zum Zeitpunkt des Redaktionsschlusses dieses Kataloges Gültigkeit. Fragen Sie daher zu den in Ihrem Land geltenden Vorschriften und Auswirkungen und zum verbindlichen letzten Stand dieser Vorschriften und deren Auswirkungen bitte Ihren Mercedes-Benz Lkw-Verkäufer.

www.mercedes-benz-trucks.com